

Acceso a programación de parámetros de caldera
Acesso à programação de parâmetros das caldeiras

BAXI

NOVANOX PLATINUM / PLATINUM / PLATINUM MAX

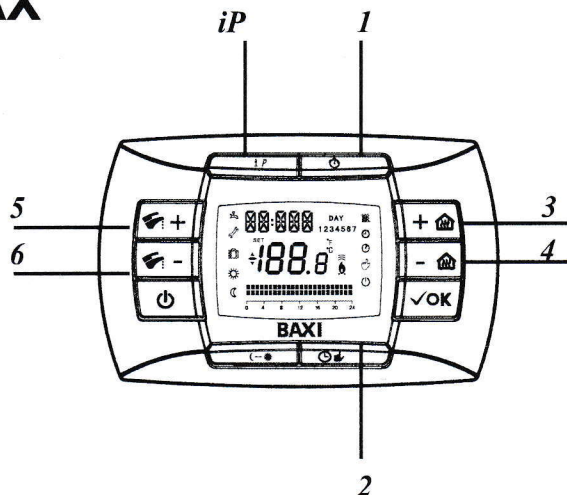

ES

Los parámetros modificables están comprendidos entre **504** y **678** (678 y 652 son de solo lectura). El procedimiento para acceder a estos parámetros es el siguiente:

- 1- Pulsar la tecla **iP** durante unos 3 segundos, en la pantalla aparece el texto "**CH SL**" con el valor del parámetro;
- 2- Pulsar simultáneamente las teclas **1-2** durante un 1 segundo, en la pantalla aparece el texto "**OF 725**" que se alterna con la versión del software;
- 3- Pulsar simultáneamente las teclas **3-4** durante unos 3 segundos, en la pantalla aparece el primer parámetro **OF 504** que se alterna con su valor;
- 4- Pulsar las teclas **5-6** para recorrer la lista parámetros;
- 5- Pulsar las teclas **3-4** para modificar los parámetros;
- 6- Pulsar la tecla **OK** para memorizar la modificación;
- 7- Pulsar la tecla **iP** para salir de la programación.

PT

Os parâmetros passíveis de modificação estão compreendidos entre **504** e **678** (678 e 652 são só de leitura). O procedimento para aceder a estes parâmetros é o seguinte:

- 1- Prima a tecla **iP** durante 3 segundos, no ecrã aparece a mensagem "**CH SL**" com o valor do parâmetro.
- 2- Prima simultaneamente as teclas **1-2** durante 1 segundo, o ecrã mostra a mensagem "**OF 725**" alternada com a versão do software;
- 3- Prima simultaneamente as teclas **3-4** durante 3 segundos, no ecrã aparece o primeiro parâmetro "**OF 504**" alternando com o seu valor;
- 4- Prima as teclas **5-6** para percorrer a lista de parâmetros;
- 5- Prima as teclas **3-4** para modificar o valor dos parâmetros;
- 6- Prima a tecla **OK** para memorizar a alteração;
- 7- Prima a tecla **iP** para sair do modo de programação.

Acceso a programación de parámetros de caldera
Acesso à programação de parâmetros das caldeiras

BAXI

NOVADENS / NEODENS

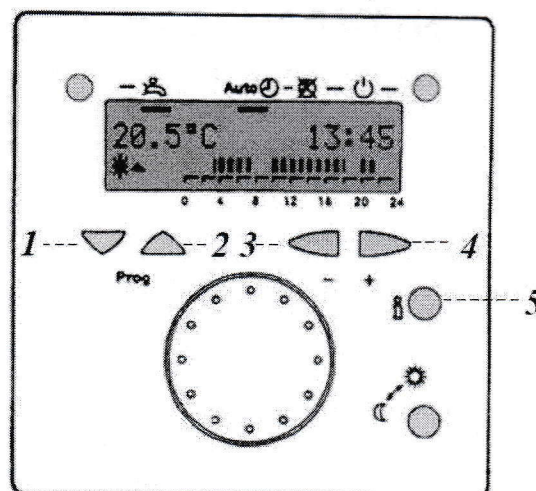

ES

Los parámetros modificables están comprendidos entre **504** y **652** (650 y 652 son sólo lectura). El procedimiento para acceder a estos parámetros es el siguiente:

- 1- Pulsar simultáneamente las teclas 1-4 durante unos 3 segundos, en el display aparece el texto **"Iniciación parámetros BMU"** (línea 725);
- 2- Pulsar simultáneamente las teclas **1-2** durante unos 3 segundos, en el display aparece el texto **"Iniciación SERVICIO BMU"** (línea 504 "TkSmax");
- 3- Pulsar las **1-2** para recorrer la lista de los parámetros;
- 4- Para modificar el valor del parámetro seleccionado, pulsar respectivamente las teclas **3-4** para disminuir o incrementar el valor;
- 5- Pulsar la tecla **5** para memorizar y salir de la programación de la placa electrónica de la caldera.

PT

Os parâmetros que se podem modificar estão compreendidos entre **504** e **652** (650 e 652 são só de leitura). O procedimento para aceder a estes parâmetros é o seguinte:

- 1- Premir simultaneamente as teclas 1-4 durante 3 seg. No ecrã aparece o texto **"Inicição parâmetros BMU"** (linha 725);
- 2- Premir simultaneamente as teclas **1-2** durante 3 seg. No ecrã aparece o texto **"Inicição SERVIÇO BMU"** (linha 504 "TkSmax");
- 3- Premir as teclas **1-2** para percorrer a lista dos parâmetros;
- 4- Para modificar o valor do parâmetro selecionado, premir respetivamente as teclas **3-4** para diminuir ou incrementar o valor;
- 5- Premir a tecla **5** para memorizar e sair da programação da placa eletrónica da caldeira.

ES *Tabla de parámetros específicos para cada modelo de caldera*
 PT *Tabela de parâmetros específicos de cada modelo de caldeira*

N° par.	Platinum 24 AF Novanox Platinum 24 AF	Platinum 28 AF Novanox Platinum 28 AF	Platinum 24/24 F Novanox Platinum 24/24 F	Platinum 28/28 F Novanox Platinum 28/28 F	Platinum 33/33 F Novanox Platinum 33/33 F	Platinum MAX 28/28 F	Neodens 24/24 F Novadens 24/24 F		Neodens 28/28 F Novadens 28/28 F	
							(G20)	(G31)	(G20)	(G31)
536	5200	5800	5000	5200	5800	5200	4300		5200	
541	60	72	54	60	72	60	60		70	
608	55	50	50	55	50	55	50 (G20)	35 (G31)	55 (G20)	35 (G31)
609	10	10	10	10	10	10	11		13,5	
610	60	100	75	78	100	78	88		100	
611	4500	4100	4300	4400	4100	4400	4300 (G20)	4000 (G31)	4400 (G20)	4000 (G31)
612	1450	1550	1400	1450	1550	1450	1600		2000	
613	5200	6700	6000	6100	6700	6100	5100		6050	
651	1	1	2	2	2	10	2		2	

ES *Tabla de parámetros común para todos los modelos de calderas*
 PT *Tabela de parâmetros comuns a todos os modelos de caldeiras*

N° par.	Por defecto Por defeito
504	80
516	30
532	15
534	0
544	180
545	180

N° par.	Por defecto Por defeito
555.0	0
555.1	1
555.2	0
555.3	0
	*
555.4	1
	*
555.5..555.7	*

N° par.	Por defecto Por defeito
614	0
641	10
652	**
677	0
678	**

* No utilizado en Neodens-Novadens / Não utilizado em Neodens-Novadens

** Información fabricante / Informação fabricante

