

INSTALACIÓN USO Y MANTENIMIENTO



Es obligatorio leer el contenido de este manual antes de efectuar las operaciones de instalación, uso y mantenimiento de la caldera.

Esta caldera sirve solo para la producción de agua caliente técnica:

- Para la calefacción de ambientes residenciales, comerciales e industriales.
- Para el calentamiento de agua de proceso industrial.
- Para la producción indirecta de agua caliente sanitaria.

Cualquier otro uso está prohibido.

Estimados Señores:

Agradeciéndoles la preferencia que nos han otorgado en la elección y compra de nuestros productos, les invitamos a leer con atención estas instrucciones que describen el modo correcto de instalación, uso y mantenimiento de dichos aparatos.



ADVERTENCIA

Informamos al usuario que:

- Las calderas deben ser instaladas por una empresa instaladora habilitada que debe cumplir estrictamente con las normas vigentes.
 - La persona que realice la instalación con una empresa no habilitada puede ser pasible de una sanción administrativa;
 - El mantenimiento de las calderas sólo puede ser realizado por personal habilitado y que cumpla con los requisitos establecidos por la legislación vigente.
-



ADVERTENCIA

Según la Directiva Europea 2012/19/UE sobre residuos de aparatos eléctricos y electrónicos (RAEE), el símbolo del contenedor de basura tachado presente en la caldera y en el embalaje indica que la caldera, al final de su vida útil, debe ser recogida y eliminada de manera separada de los demás residuos (véase *Desactivación, desmontaje y eliminación*).

Se avisa a la clientela que en algunos países, algunos modelos, versiones y/o accesorios relativos a los productos a los cuales se refiere el presente manual podrían no encontrarse disponibles.

Por lo tanto, recomendamos consultar al fabricante o al importador para obtener información sobre la efectiva disponibilidad de dichos modelos, versiones y/o accesorios.

El fabricante se reserva el derecho de aportar cualquier tipo de modificación a los productos y/o a los componentes de los productos mismos sin obligación de previo aviso.

El presente manual de instrucciones se encuentra redactado en dos idiomas, italiano y español, en caso de diferencias de interpretación del texto o falta de conformidad en la traducción, siempre prevale el idioma italiano.

Notas generales para el instalador, técnico de mantenimiento y usuario

Este manual de instrucciones, que constituye parte integrante y esencial del producto, lo entregará el instalador al usuario, quien debe conservarlo con cuidado para toda ulterior consulta.

Este manual de instrucciones debe acompañar al aparato en el caso de que sea vendido o transferido.



ADVERTENCIA

Esta caldera sirve solo para la producción de agua caliente técnica:

- Para la calefacción de ambientes residenciales, comerciales e industriales.
- Para el calentamiento de agua de proceso industrial.
- Para la producción indirecta de agua caliente sanitaria.

Cualquier otro uso está prohibido.



PELIGRO

Esta caldera debe ser instalada por personal cualificado.

Se prohíbe la instalación por parte de personal no cualificado.



PELIGRO

Esta caldera debe ser instalada en conformidad con las disposiciones de las normas técnicas y la legislación vigentes relativas a los equipos de gas, en particular con relación a la ventilación de los locales.

Se prohíbe la instalación no conforme a las disposiciones de las normas técnicas y la legislación vigentes.



PELIGRO

Esta caldera debe ser instalada según las instrucciones del fabricante ilustradas en el presente manual: una instalación incorrecta puede ser causa de daños a personas, animales y/o cosas, daños de los cuales el fabricante no se hace responsable.



ADVERTENCIA

Esta caldera debe ser instalada dentro del edificio o en un lugar parcialmente protegido.

Por lugar parcialmente protegido se entiende un lugar no directamente expuesto a los agentes atmosféricos.

Se prohíbe la instalación en un lugar no parcialmente protegido.



PELIGRO

Esta caldera debe conectada de manera correcta y segura a una instalación eléctrica en conformidad con las normas técnicas vigentes.

Se prohíbe la conexión no segura e incorrecta de la instalación eléctrica.

Se prohíbe la conexión a una instalación eléctrica sin interruptor diferencial de protección de la línea eléctrica de la caldera.

Se prohíbe la conexión a una instalación eléctrica sin la correcta puesta a tierra.



ADVERTENCIA

La caldera se entrega con un cable de alimentación tripolar, ya conectado por un terminal a la tarjeta electrónica, protegido contra las roturas por medio de un sujetacable.

Esta caldera debe ser conectada a la red de alimentación eléctrica de 230V, como se indica en la etiqueta aplicada en el cable de alimentación.



PELIGRO

Leer atentamente las instrucciones relativas al montaje del sistema de aspiración de aire y descarga de los humos en la sección específica del presente manual.



PELIGRO

Esta caldera debe ser conectada a una instalación de distribución del gas en conformidad con las normas técnicas vigentes.

Antes de la instalación de la caldera comprobar el estado de conservación de la instalación del gas.

Se prohíbe la conexión a una instalación de gas no conforme a las normas técnicas vigentes.

Es obligatorio, para conectar la toma de gas de la caldera a la tubería de alimentación colocar una junta de medidas y materiales adecuados.

Para la conexión no debe utilizarse cáñamo, cinta de teflón y similares.

Después de la conexión de la caldera, comprobar la hermeticidad de dicha conexión.

Con presencia de gas en las tuberías recordar que está prohibido controlar la presencia de fugas por medio de llamas, para esta operación utilizar los productos específicos disponibles en el mercado.



PELIGRO

Para los aparatos alimentados con combustible gaseoso, si en el ambiente se advierte olor a gas, proceder del siguiente modo:

- No accionar interruptores eléctricos y no poner en marcha aparatos eléctricos.
- No encender llamas y no fumar.
- Cerrar la llave general del gas.
- Abrir de par en par puertas y ventanas.
- Llamar un Centro de Asistencia, a un instalador cualificado o a la compañía de gas.

Se prohíbe terminantemente buscar las fugas de gas mediante llama.

Este aparato ha sido construido para ser instalado en los países de destino especificados en la etiqueta del embalaje y en la placa de datos técnicos situada en la caldera: la instalación en un país diferente del especificado puede ser fuente de peligro para personas, animales y/o cosas.

El fabricante se exime de toda responsabilidad contractual y extracontractual en caso de incumplimiento de lo anteriormente dicho.

Antes de instalar el aparato, verificar que los datos técnicos del mismo correspondan a cuanto se requiere para su correcta utilización en la instalación.

Verificar también que el aparato esté en buen estado y que no haya sufrido daños durante el transporte y las operaciones de descarga y manipulación: no instalar aparatos visiblemente dañados y/o defectuosos.

Los daños provocados por defectos de instalación o de uso o debidos a la inobservancia de las instrucciones del constructor, excluyen cualquier responsabilidad contractual y extracontractual del fabricante.

No obstruir las aberturas de aspiración del aire.

Para todos los equipos con opcionales o kits (incluidos los eléctricos) se deberán utilizar sólo accesorios originales.

En el momento de la instalación no dispersar los embalajes en el medio ambiente: todos los materiales son reciclables y por lo tanto deben llevarse a áreas específicas de recogida selectiva.

No dejar los embalajes al alcance de los niños, ya que por su naturaleza pueden ser fuentes de peligro.

En caso de avería y/o funcionamiento defectuoso del aparato, desactivarlo y abstenerse de tratar de repararlo o de intervenir directamente sobre el mismo: dirigirse exclusivamente a personal cualificado.

La posible reparación del producto se tendrá que hacer utilizando repuestos originales.

La falta de respeto de todo lo anterior puede comprometer la seguridad del aparato y exponer personas, animales y/o cosas a peligro.

El equipo no debe ser utilizado por personas (niños incluidos) con capacidades físicas, sensoriales o mentales reducidas, o sin la experiencia o los conocimientos necesarios, a no ser que hayan recibido, gracias a la intermediación de una persona responsable de su seguridad, una vigilancia o instrucciones sobre el uso del equipo.

Es necesario vigilar a los niños para asegurarse de que no jueguen con el equipo.



PELIGRO

Prima de encender la caldera, y cada vez que se detiene la caldera durante varios días, asegurarse de que el sifón esté lleno de agua.

En caso de que el sifón esté vacío, llenarlo vertiendo agua en la caldera a través del conducto de evacuación de humos.



ADVERTENCIA

Efectuar un mantenimiento periódico del aparato según el programa especificado en la sección correspondiente del presente manual.

Un mantenimiento correcto del aparato permite al mismo trabajar en las mejores condiciones, respetando el medio ambiente y con plena seguridad para personas, animales y/o cosas.

Un mantenimiento incorrecto tanto en el modo como en los tiempos puede constituir una fuente de peligro para personas, animales y/o cosas.

El fabricante recomienda a los usuarios que, para las operaciones de mantenimiento y de reparación, se dirijan a la red de sus Centros de Asistencia Autorizados que están formados para efectuar de la mejor manera dichas operaciones.

En caso de no utilizar el aparato durante un tiempo prolongado, desconectarlo de la red eléctrica y cerrar la llave del gas.



ADVERTENCIA

Con la alimentación a la red eléctrica desconectada y la llave del gas cerrada la función electrónica anti-hielo del aparato no funciona.

Si existiera peligro de heladas añadir anti-hielo en la instalación de calefacción, no se recomienda vaciar las instalaciones ya que podrían dañarse; Para este fin, utilizar productos específicos anti-hielo adecuados para instalaciones de calefacción multimetal.



PELIGRO

El fabricante declina toda responsabilidad por daños causados por defectos de instalación, utilización, transformación del aparato o por no haber respetado las instrucciones dadas por el constructor o de las normas de instalación en vigor concernientes al material en cuestión.

Instrucciones rápidas de funcionamiento

Las siguientes instrucciones permiten un rápido encendido y regulación de la caldera para un utilizo inmediato.





ADVERTENCIA



Estas instrucciones presuponen que la caldera ha sido instalada por una empresa habilitada, se ha realizado el primer encendido y la caldera ha sido predispuesta para un correcto funcionamiento.

Si se han instalado accesorios en la caldera, entonces estas instrucciones no son suficientes para su correcto funcionamiento. En este caso es necesario consultar las instrucciones completas de la caldera y de los accesorios instalados.

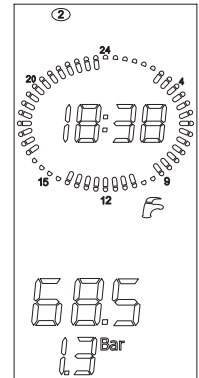

Para una descripción completa del funcionamiento de la caldera y para tener instrucciones sobre la seguridad de uso, consultar las instrucciones completas detalladas en este manual.

1. Abrir la llave de interceptación del gas aguas arriba de la caldera.
2. Poner el interruptor eléctrico aguas arriba de la caldera en posición **ON**; el display de la caldera se enciende.
3. Si no se desea activar la función calefacción, presionar varias veces la tecla  hasta que en el display se visualice el símbolo : se habilitará solo la función agua caliente sanitaria.

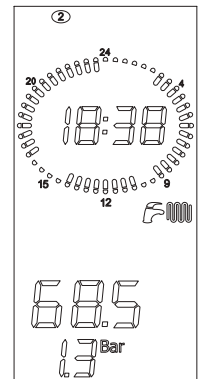

4. Si se desean activar las funciones calefacción y agua caliente sanitaria, presionar varias veces la tecla  hasta que en el display se visualice el símbolo .



5. Si no se desea activar la función agua caliente sanitaria, presionar varias veces la tecla  hasta que en el display se visualice el símbolo : se habilitará solo la función calefacción.
6. Para regular la temperatura del agua caliente sanitaria operar sobre los pulsadores **+/- SANITARIO**.
7. Activar el hervidor presionado la tecla . En el display aparece la inscripción **COMFORT**.
8. Para regular la temperatura de la calefacción, presionar las teclas **+/- CALEFACCIÓN**.
9. Configurar el valor de la temperatura ambiente deseada en el termostato ambiente dentro a la vivienda (si presente). Ahora la caldera está lista para funcionar.

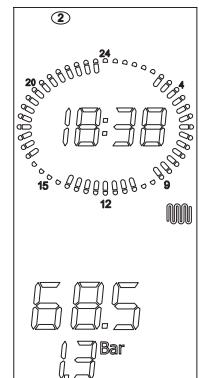

Si la caldera se bloquea, es posible desbloquearla presionando la tecla .

Si la caldera no retoma el normal funcionamiento luego de tres intentos, contactar un Centro de Asistencia cualificado.

1.	<i>Instrucciones para el usuario</i>	11
1.1	<i>Panel de regulación</i>	11
1.2	<i>Correspondencia estado de la caldera - visualización display</i>	14
1.3	<i>Selección del modo de funcionamiento</i>	15
1.4	<i>Habilitación/inhabilitación función Confort</i>	16
1.5	<i>Regulación temperatura calefacción y sanitario</i>	16
1.6	<i>Regulación del reloj</i>	17
1.7	<i>Regulación "temperatura día" y "temperatura noche"</i>	18
1.8	<i>Configuración programa "automático"</i>	19
1.9	<i>Configuración programa "manual"</i>	19
1.10	<i>Modalidad programación calentamiento y hervidor</i>	20
1.11	<i>Visualización de los parámetros</i>	21
1.12	<i>Anomalías no reseteables</i>	21
1.13	<i>Desbloqueo de la caldera</i>	21
1.14	<i>Funcionamiento de la caldera</i>	22
1.15	<i>Bloqueo de la caldera</i>	25
1.16	<i>Mantenimiento</i>	27
1.17	<i>Notas para el usuario</i>	27
2.	<i>Características técnicas y dimensiones</i>	28
2.1	<i>Características técnicas</i>	28
2.2	<i>Dimensiones</i>	30
2.3	<i>Componentes principales</i>	31
2.4	<i>Esquema hidráulico</i>	32
2.5	<i>Datos de funcionamiento</i>	33
2.6	<i>Características generales</i>	33
2.7	<i>Datos ERP y Labelling</i>	35
3.	<i>Instrucciones para el instalador</i>	36
3.1	<i>Normas para la instalación</i>	36
3.2	<i>Elección del lugar de instalación de la caldera</i>	36
3.3	<i>Posicionamiento de la caldera</i>	36
3.4	<i>Montaje de la caldera</i>	38
3.5	<i>Ventilación de los locales</i>	39
3.6	<i>Sistema de aspiración de aire/evacuación de los humos</i>	39
3.7	<i>Medida en obra del rendimiento de combustión</i>	48
3.8	<i>Conexiones hidráulicas</i>	49
3.9	<i>Conexión a la red de gas</i>	50
3.10	<i>Conexión a la red eléctrica</i>	50
3.11	<i>Conexión al termostato ambiente (opcional)</i>	51
3.12	<i>Instalación de la sonda ambiente</i>	51
3.13	<i>Selección del rango de funcionamiento en calefacción</i>	51
3.14	<i>Instalación y funcionamiento con Mando Remoto Open Therm (opcional)</i>	52
3.15	<i>Instalación de la sonda externa (opcional) y funcionamiento con temperatura variable</i>	52
3.16	<i>Parámetros TSP</i>	54
3.17	<i>Llenado de la instalación</i>	57
3.18	<i>Puesta en marcha de la caldera</i>	57
3.19	<i>Alturas residuales disponibles</i>	58
3.20	<i>Esquema eléctrico</i>	59
3.21	<i>Adaptación a otros gases y regulación del quemador</i>	64
4.	<i>Prueba de la caldera</i>	68
4.1	<i>Controles preliminares</i>	68
4.2	<i>Encendido y apagado</i>	68
5.	<i>Mantenimiento</i>	69
5.1	<i>Programa de mantenimiento</i>	69
5.2	<i>Análisis de combustión</i>	70
5.3	<i>Mantenimiento extraordinario</i>	70
6.	<i>Desactivación, desmontaje y eliminación</i>	72

7.	<i>Tabla de anomalías técnicas.</i>	73
7.1	<i>Tabla de incidencias técnicas.</i>	73

Fig. 1 Panel de regulación	11
Fig. 2 Grifo de llenado	26
Fig. 3 Dimensiones.	30
Fig. 4 Componentes principales.	31
Fig. 5 Esquema hidráulico	32
Fig. 6 Plantilla de instalación	37
Fig. 7 Fijación soportes de sostén	38
Fig. 8 Instalación Kit desdoblado	40
Fig. 9 Instalación Kit coaxial.	40
Fig. 10 Ejemplos de instalación	41
Fig. 11 Instalación tuberías.	41
Fig. 12 Instalación terminales en el pared	42
Fig. 13 Teja para tejados inclinados.	42
Fig. 14 Instalación chimenea en el tejado	43
Fig. 15 Conductos coaxiales tipo C13 - C33	45
Fig. 16 Dimensiones conductos coaxiales tipo C13 - C33.	46
Fig. 17 Conductos desdoblados tipo tipo C43 - C53 - C83	47
Fig. 18 Dimensiones conductos desdoblados tipo C43 - C53 - C83	47
Fig. 19 Posición tapones	48
Fig. 20 Posición orificios.	48
Fig. 21 Conexión a la red de gas	50
Fig. 22 Curvas de termorregulación.	53
Fig. 23 Alturas residuales disponibles KB 24	58
Fig. 24 Alturas residuales disponibles KB 32	58
Fig. 25 Esquema eléctrico	59
Fig. 26 Esquema de conexión relé multifunción.	60
Fig. 27 Relé con mando a distancia y TA2.	61
Fig. 28 Relé con programación interfaz y TA2	61
Fig. 29 Relé con pedido a distancia (P17=1)	62
Fig. 30 Relé con pedido (P17=3)	62
Fig. 31 Relé con señalización alarma (P17=0).	63
Fig. 32 Silenciador de aspiración	65
Fig. 33 Mezclador.	65
Fig. 34 Cuerpo de plástico del mezclador	65
Fig. 35 Orientación de montaje	65
Fig. 36 Regulación valor anhídrido carbónico	67

Tab. 1 Parámetros visualizables con la tecla info.	21
Tab. 2 Datos de calibrado KB 24	33
Tab. 3 Datos de calibrado KB 32	33
Tab. 4 Datos generales.	33
Tab. 5 Datos de combustión KB 24	34
Tab. 6 Datos de combustión KB 32	34
Tab. 7 Datos suplementarios	34
Tab. 8 Datos ERP y Labelling.	35
Tab. 9 Temperaturas de reencendido del quemador	51
Tab. 10 Límites configurables para los parámetros TSP y valores por defecto en función del tipo de caldera (TSP0) - I. . .	54
Tab. 11 Límites configurables para los parámetros TSP y valores por defecto en función del tipo de caldera (TSP0) - II . .	55
Tab. 12 Límites configurables para los parámetros TSP y valores por defecto en función del tipo de caldera (TSP0) - III. .	56
Tab. 13 Programación parámetros	63
Tab. 14 Relación "Temperatura - Resistencia nominal" de las sondas de temperatura	63
Tab. 15 Valores parámetro P0-TSP0	66
Tab. 16 Valores de CO2 en los humos.	67
Tab. 17 Diámetro de boquillas - diafragmas (mm)	67

1. Instrucciones para el usuario

1.1 Panel de regulación

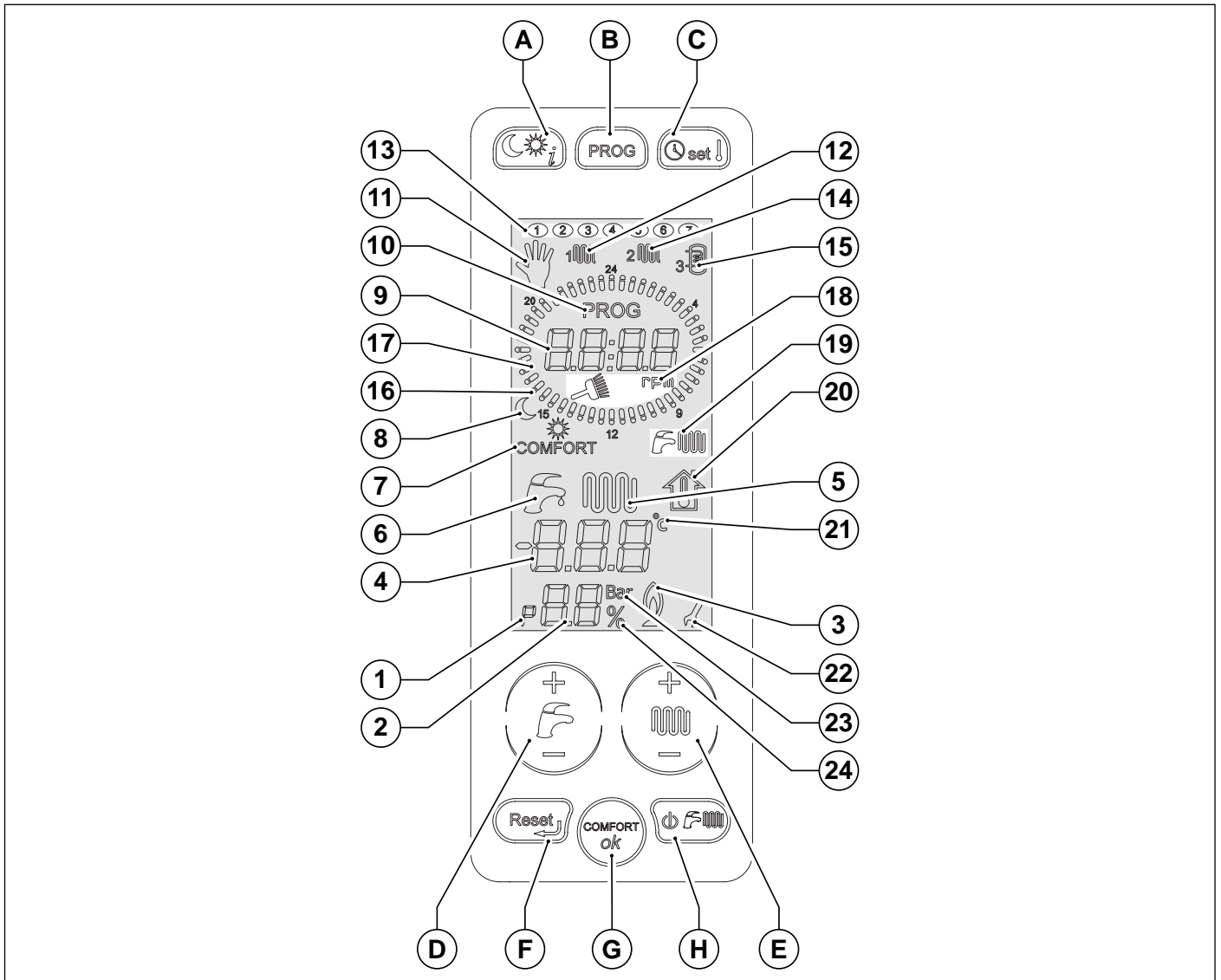







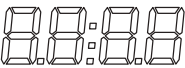













Fig. 1 Panel de regulación

- A. Selección nivel de temperatura (día/noche) y pedido de información.
- B. Programa semanal para las zonas y selección programa manual.
- C. Programación reloj y temperatura ambiente.
- D. Configuración agua caliente sanitaria (+/- **SANITARIO**).
- E. Programación agua caliente calefacción y configuración parámetros (+/- **CALEFACCIÓN**).
- F. Reset alarmas y retorno a la página inicial en la selección de los parámetros.
- G. Habilitación de la función "confort" sanitario y tecla confirmación.
- H. Selección estado de funcionamiento.

Para activar el display, es necesario tocarlo. Tras 15 segundos sin utilizarse, el display se deshabilita.

Ref.	Símbolo	Encendido fijo	Encendido destellante
1		Indicación de "parámetro" en el menú de los parámetros	No utilizado
2		Visualización del nº de los parámetros, de la presión del sistema o del porcentaje de potencia del quemador	No utilizado
3		Indicación de llama presente	No utilizado
4		Indicación de las temperaturas y de los valores de los parámetros de las anomalías y bloqueos	No utilizado
5		En función un pedido de calefacción	Visualización set-point temperatura calefacción
6		En función un pedido de sanitario	Visualización set-point temperatura sanitario
7	COMFORT	Función "confort" sanitario activada	No utilizado
8		Nivel de temperatura actual (sol = día; luna = noche)	Programación de las dos temperaturas asociadas al día y a la noche
9		Visualización hora actual/número de vueltas del ventilador	No utilizado
10	PROG	Indica que está en la modalidad de programación de las franjas horarias	No utilizado
11		Funcionamiento en modalidad manual	Ajuste modo manual
12		Visualización programa calefacción zona 1	Modificación programa calefacción zona 1
13		Día actual de la semana	Modificación día de la semana
14		Visualización programa calefacción zona 2	Modificación programa calefacción zona 2
15		Visualización programa hervidor	Modificación programa hervidor
16		Indicación nivel noche	No utilizado
17		Indicación nivel día	Virola toda destellante: ajuste modo automático
18		Visualización de la función deshollinador	Indica que está activándose la función deshollinador.
19		Indicación estado de funcionamiento de la caldera	No utilizado

Ref.	Símbolo	Encendido fijo	Encendido destellante
20		No utilizado	Visualización set-point temperatura ambiente ficticia
21		Indicación de los grados centígrados	No utilizado
22		Durante la modificación de los parámetros la llave inglesa permanece encendida hasta la confirmación del dato configurado	No utilizado
23	Bar	Indicación unidad de medida de la presión del sistema	No utilizado
24	%	Indicación de porcentaje	No utilizado

1.2 Correspondencia estado de la caldera - visualización display

1.2.1 Funcionamiento normal

Selector caldera en posición OFF.

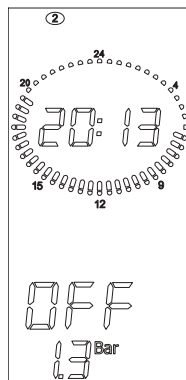

Selector caldera en posición VERANO, INVIERNO o SÓLO CALEFACCIÓN.

Ninguna función activa.

Se visualiza la temperatura de ida y la presión de la instalación de calefacción.

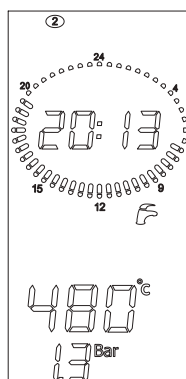

VERANO

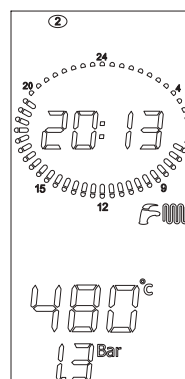

INVIERNO

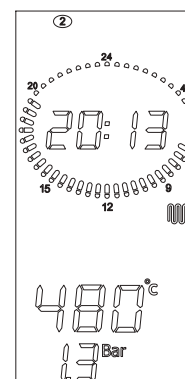

SÓLO CALEFACCIÓN

Selector caldera en posición VERANO o INVIERNO.

Hervidor habilitado - Función sanitario activada

Se muestra la temperatura del agua caliente sanitaria (hervidor)

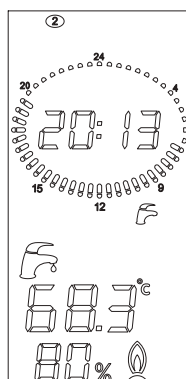

VERANO

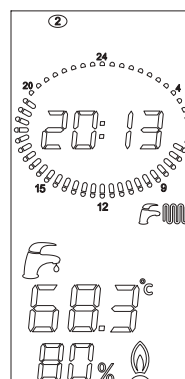

INVIERNO

Selector caldera en posición INVIERNO o SÓLO CALEFACCIÓN.

Función calefacción activa.

Visualización de la temperatura de ida calefacción.

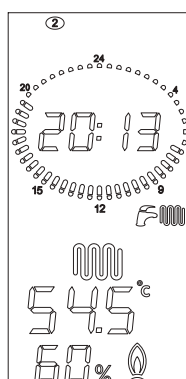

INVIERNO

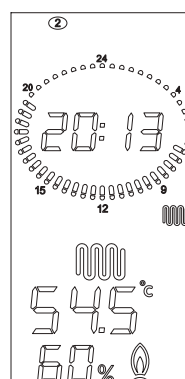

SÓLO CALEFACCIÓN

1.2.2 Problema de funcionamiento

Para la identificación de problemas de funcionamiento hacer referencia al párrafo *Tabla de incidencias técnicas* en la página 73.

1.3 Selección del modo de funcionamiento

Cada vez que se presiona la tecla  se habilitan en secuencia los modos "VERANO", "INVIERNO", "SOLO CALEFACCIÓN", "OFF".

Todos los pulsadores están activados en esta fase.

1. Estado de funcionamiento "OFF"

Con la modalidad "OFF" activa, están desactivadas las funciones de calefacción y agua caliente sanitaria.

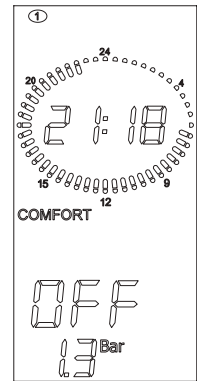

2. Estado de funcionamiento "VERANO"

Con la modalidad "VERANO" activa, la caldera está preparada para funcionar sólo para producir agua caliente sanitaria.

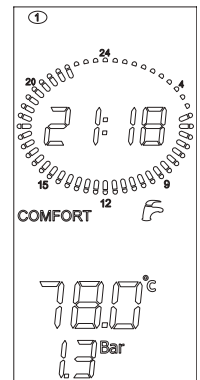

3. Estado de funcionamiento "INVIERNO"

Con la modalidad "INVIERNO" activa, La caldera está preparada para funcionar tanto para la calefacción como para producir agua caliente sanitaria.

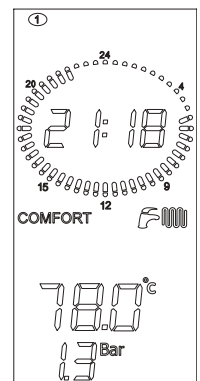

4. Estado de funcionamiento "SÓLO CALEFACCIÓN"

Con la modalidad "SÓLO CALEFACCIÓN" activa, la caldera está preparada para funcionar sólo para producir agua de calefacción.

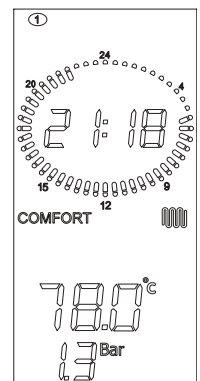

1.4 Habilitación/inhabilitación función Confort

Esta función mantiene siempre caliente el hervidor, sin considerar la programación del tiempo de calentamiento del mismo (ver par. *Modalidad programación calentamiento y hervidor* en la página 20).

Cuando el símbolo "CONFORT" está encendido, la función está habilitada, mientras que cuando está apagado la función está inhabilitada y la caldera realiza la programación horaria del hervidor (ver párr. *Modalidad programación calentamiento y hervidor* en la página 20).

Si la función "CONFORT" está habilitada (símbolo COMFORT encendido) presionando la tecla OK se la inhabilita.

Si la función "CONFORT" esta inhabilitada (símbolo COMFORT apagado) presionando la tecla OK se la habilita.

El calentamiento del hervidor mediante la función CONFORT, o programación, se realiza solo si la caldera está en funcionamiento VERANO o INVIERNO.

Si la caldera está en estado de funcionamiento "SOLO CALEFACCIÓN" u "OFF", el hervidor no será calentado.

1. Función "confort" habilitada
2. Presionar la tecla **OK**

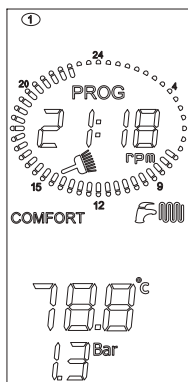

3. Función "confort" inhabilitada

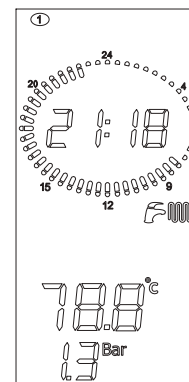

1.5 Regulación temperatura calefacción y sanitario

Presionando la tecla **+/- SANITARIO** se selecciona la temperatura del agua caliente sanitaria deseada.

Durante la selección el icono  destella. En la fase en que destella el icono, sólo los pulsadores de regulación de la temperatura están activos.

Apenas se libera el pulsador, el icono destella durante aproximadamente 3 segundos durante los cuales también el valor de temperatura destella.

Transcurrido este tiempo el valor se memoriza y el display vuelve a su funcionamiento normal.

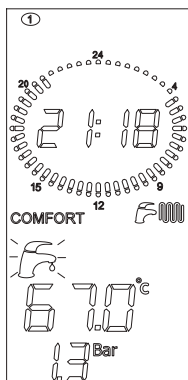

Presionando la tecla **+/- CALEFACCIÓN** se selecciona la temperatura del agua de alimentación deseada.

Durante la selección, el icono  lampeggia destella.

En la fase en que destella el icono, sólo los pulsadores de regulación de la temperatura están activos.

Apenas se libera el pulsador, el icono destella durante aproximadamente 3 segundos durante los cuales también el valor de temperatura destella.

Transcurrido este tiempo el valor se memoriza y el display vuelve a su funcionamiento normal.

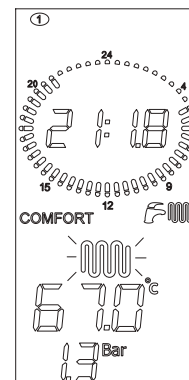

1.6 Regulación del reloj

1. Para ajustar la hora, los minutos y el día de la semana, presionar la tecla  .

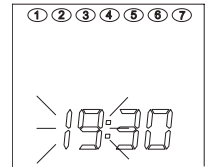

2. Con las teclas +/- **CALEFACCION** es posible modificar los valores intermitentes. El primer valor para modificar son las "HORAS".

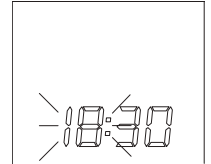

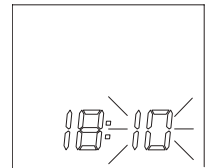

3. Con la tecla **OK** se confirma el dato modificado y se procede con el parámetro sucesivo. El segundo valor que se debe modificar son los "MINUTOS". Con las teclas +/- **CALEFACCION** es posible modificar los valores intermitentes.

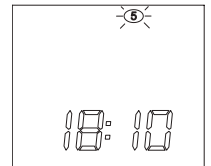

4. Con la tecla **OK** se confirma el dato modificado y se procede con el parámetro sucesivo. El tercer valor para modificar son los "DÍAS". Con las teclas +/- **CALEFACCION** es posible seleccionar el día de la semana.



5. Con la tecla **OK** se confirma el dato modificado. Presionando la tecla  se accede a la función regulación temperaturas día y noche descritas en el siguiente párrafo. Con la tecla  se sale de la función y se retorna a la página inicial.

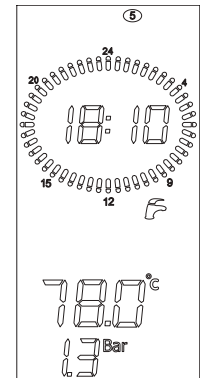

1.7 Regulación “temperatura día” y “temperatura noche”

Cuando hay una o dos sondas ambiente conectadas a la tarjeta electrónica de la caldera, es posible configurar dos niveles de temperaturas ambiente deseadas. La caldera gestiona el pedido de calefacción en base a las temperaturas configuradas como se explica a continuación.

Si no hay sondas ambiente conectadas a la caldera, entonces no será posible acceder a la configuración de las temperaturas.

La “temperatura día” se identifica con el símbolo ☀, mientras que la “temperatura noche” se identifica con el símbolo 🌙.

La “temperatura día” está activa durante períodos con los indicadores encendidos, mientras que la “temperatura noche” está activa durante períodos con los indicadores apagados.

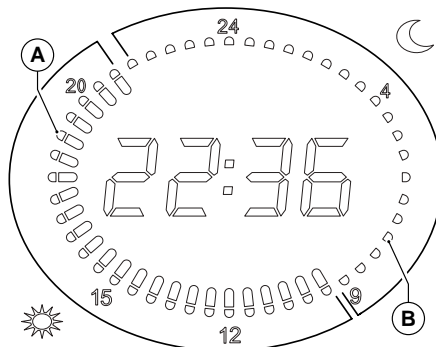

A indicadores encendidos

B indicadores apagados

1. Presionando dos veces la tecla  se entra en la modalidad de configuración “temperatura día”.

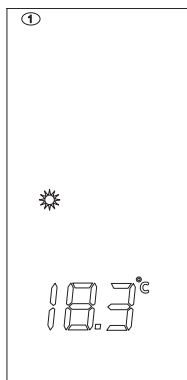

2. Presionando las teclas +/- CALEFACCION se modifican los valores de la “temperatura día”.

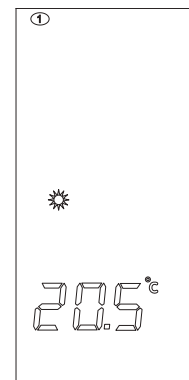

3. Con la tecla **OK** se confirma el dato modificado y se accede a la modalidad configuración “temperatura noche”.

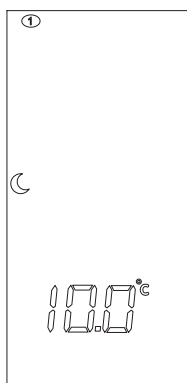

4. Presionando las teclas +/- CALEFACCION se modifican los valores de la “temperatura noche”.

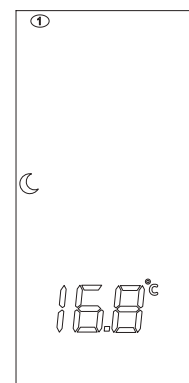

5. Con la tecla **OK** se confirma el dato modificado y se sale de la modalidad configuración.

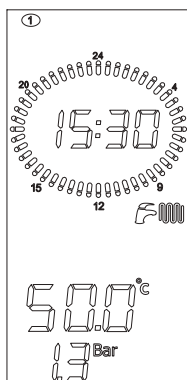

1.8 Configuración programa “automático”

La selección de la modalidad “automática” indicada con el símbolo  , permite a la caldera activar la calefacción en ambas zonas a la “temperatura día” o a la “temperatura noche”, según la programación prevista para la zona 1 y la zona 2.

1. Presionando la tecla **PROG** se entra en la modalidad de configuración del programa automático.

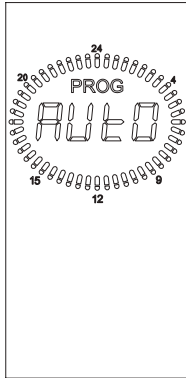

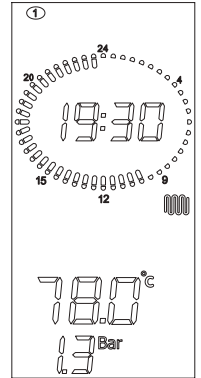

2. Presionar la tecla **OK** para confirmar.

3. Con la tecla  se retorna a la pantalla inicial, lo que equivale a salir de la función.



1.9 Configuración programa “manual”

La selección de la modalidad “manual” indicada con el símbolo  , permite activar durante las 24 horas del día la función calefacción en ambas zonas a “temperatura día”, excluyendo la programación de las zonas 1 y 2. El hervidor, si se encuentra presente, se calienta según el programa específico.

1. Presionando la tecla  se entra en la modalidad de configuración del programa manual.



2. Presionar la tecla **OK** para confirmar.

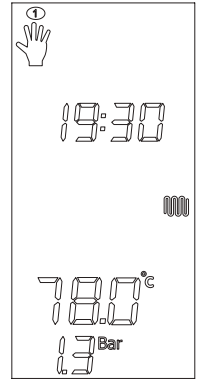

3. Con la tecla  se retorna a la pantalla inicial, lo que equivale a salir de la función.

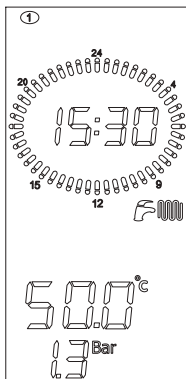

1.10 Modalidad programación calentamiento y hervidor

Para acceder a la visualización o a la modificación del programa de calefacción de la zona 1 presionar dos veces la tecla .

1. El display visualiza el símbolo de zona 1 destellante, el símbolo del sol o de la luna si los indicadores están encendidos o apagados a las 00:00 horas. La virola del reloj visualiza la programación asociada al día 1 (lunes) y el indicador de las 00:00 destella.

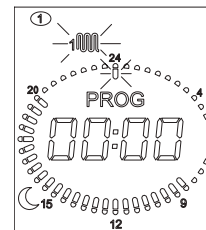

2. Presionando la tecla **OK** se accede a la programación de la zona. La inscripción "PROG" empieza a destellar junto al número 1 (lunes).

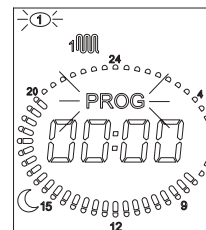



3. Con las teclas **+/- CALEFACCIÓN** es posible seleccionar el día deseado.

4. Presionar la tecla **OK** para seleccionar el día deseado.

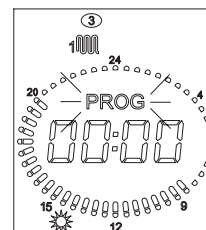
5. Ahora es posible hacer coincidir el nivel día/noche al horario deseado.





6. Cada vez que se presiona la tecla  se activan alternativamente los símbolos sol y luna (sol= nivel día; luna= nivel noche).

7. Al mismo tiempo, en correspondencia con la hora actual (indicador que destella), el indicador del reloj se enciende si está encendido el icono  y se apaga si está encendido el icono .

8. La hora actual está indicada en el reloj como en el indicador que destella.

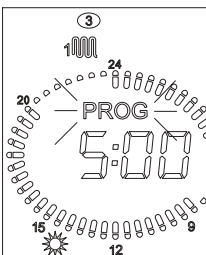
9. Con las teclas **+/- CALEFACCIÓN** es posible desplazarse por los horarios.



10. Para programar otros días o para programar la zona 2 y el hervidor presionar la tecla .

11. De esta manera se vuelve a la pantalla inicial.

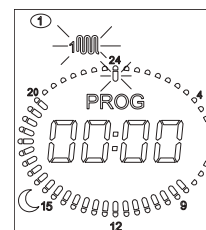



Para salir desde cualquier punto del programa es necesario presionar dos veces la tecla .

La programación de la zona 2 y del hervidor es análoga a la programación de la zona 1.

Presionando la tecla "prog" se accede en secuencia a los 4 programas: manual; zona 1; zona 2; hervidor.

En caso de conexión a sondas ambiente, los niveles de "temperatura día" y "temperatura noche" toman valor de temperatura y la calefacción será activa para que la temperatura medida de la sonda ambiente alcance el valor predefinido en las varias franjas horarias. Cuando las sondas ambiente no están conectadas, los dos niveles día y noche adquieren valores de on y off.

En los períodos seleccionados con el símbolo  la calefacción está activa, mientras que en los períodos seleccionados con el símbolo  la calefacción está apagada.

En caso de conexión al Mando a Distancia "Open Therm", esa zona no debe ser gestionada por las placas de la caldera sino directamente por el mando a distancia, por lo tanto la programación de la zona está inhibida.

1.11 Visualización de los parámetros

Presionando la tecla  se pueden deslizar en secuencia los valores de los parámetros.

En cualquier momento se puede salir de la función presionando la tecla . Para el significado de todos los parámetros, véase *Parámetros TSP* en la página 54.

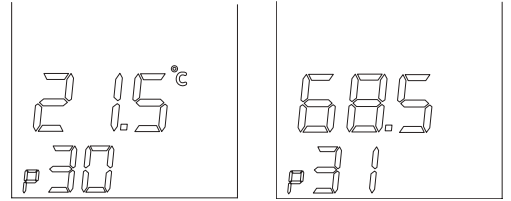

Párr.	DESCRIPCIÓN
P30 - TSP30	Visualización de la temperatura externa (si está instalada una sonda externa).
P31	Visualización de la temperatura de impulsión .
P32	Visualización de la temperatura de impulsión nominal calculada . Si no hay una sonda externa instalada se visualiza la temperatura de impulsión configurada manualmente en la caldera. Si hay una sonda externa instalada se visualiza la temperatura de impulsión que la caldera ha calculado mediante las curvas de termorregulación.
P43	Visualización de la temperatura de retorno .
P44	Visualización temperatura hervidor .
P45	Visualización de la temperatura humos .
P49	Visualización de la temperatura sonda ambiente 1 (si la sonda ambiente 1).
P50	Visualización de la temperatura sonda ambiente 2 (si la sonda ambiente 2 está conectada).

Tab. 1 Parámetros visualizables con la tecla info

1.12 Anomalías no reseteables

El display señala la anomalía de acuerdo al relativo código de error (véase *Tabla de incidencias técnicas* en la página 73).

Algunas anomalías pueden ser reseteadas con la tecla , otras en cambio se auto-restablecen (véase apartado sucesivo).

Si las anomalías no son reseteables pero son del tipo auto-restablecimiento, ninguna tecla está habilitada y se enciende solo la retroiluminación del LCD.

Al desaparecer la causa del error en la interfaz, desaparece la señalización de anomalía.

La interfaz se habilita y tras 15 segundos se deshabilita, a menos que no se presione una tecla.



1.13 Desbloqueo de la caldera

El display señala la anomalía de acuerdo al relativo código de error (véase *Tabla de incidencias técnicas* en la página 73).

Algunas anomalías pueden ser reseteadas con la tecla , otras en cambio se auto-restablecen.

Si los bloqueos pueden ser reseteados (E01, E02, E03, E08, E09) siempre están activadas las retroiluminaciones de la tecla reset y del LCD.

La única tecla activada que se puede presionar es la tecla .

Cuando se presiona la tecla reset y las condiciones de la caldera lo permiten, se produce el desbloqueo del error. En la interfaz desaparece la indicación de anomalía.

La interfaz se habilita y tras 15 segundos se deshabilita, a menos que no se presione una tecla.



1.14 Funcionamiento de la caldera

1.14.1 Encendido



PELIGRO

Estas instrucciones presuponen que la caldera ha sido instalada por una empresa habilitada, se ha realizado el primer encendido y la caldera ha sido predispuesta para un correcto funcionamiento.

- Abrir la llave del gas
- Poner el interruptor eléctrico aguas arriba de la caldera en posición ON.
- El display LCD se enciende indicando la función activa en ese momento (ver *Correspondencia estado de la caldera - visualización display* en la página 14).
- Seleccionar el sistema de funcionamiento de la caldera presionando la tecla  en la pantalla touch-screen: OFF, VERANO, INVIERNO, SOLO CALEFACCIÓN (ver *Selección del modo de funcionamiento* en la página 15).
- Configurar el valor de temperatura deseado para la instalación de calefacción (ver *Función calefacción* en la página 22).
- Configurar el valor de temperatura deseado para el agua sanitaria (ver *Función sanitaria* en la página 23).
- Si hay una o varias sondas ambiente presentes o un termostato externo, configurar el valor de temperatura ambiente deseado y la programación semanal.



ATENCIÓN

En caso de encendido después de una prolongada inactividad de la caldera, especialmente para las calderas que funcionan con propano, puede encontrarse dificultad en su encendido.

Antes de encender la caldera, encender otro aparato a gas (por ejemplo un hornillo).

No obstante, la caldera podrá bloquearse una o dos veces. Restablecer su funcionamiento presionando la tecla RESET.

1.14.2 Función calefacción

Para regular la temperatura del agua de calefacción operar sobre los pulsadores +/- CALEFACCIÓN.

El campo de regulación de la temperatura de calefacción depende del rango de funcionamiento seleccionado:

- rango reducido: de 20°C a 78°C (operando sobre las teclas +/- CALEFACCIÓN);
- rango reducido: de 20°C a 45°C (operando sobre +/- CALEFACCIÓN).

La selección del rango de funcionamiento debe ser efectuada por el instalador o por un Centro de Asistencia Autorizado (ver par. *Selección del rango de funcionamiento en calefacción* en la página 51).

Durante la configuración de la temperatura, en la pantalla destella el símbolo de calefacción  y se indica el valor que se está configurando para la temperatura del agua de calefacción

Cuando el sistema de calefacción requiere calor en el display se muestra el símbolo calefacción  y la temperatura instantánea del agua de ida calefacción.

El tiempo de espera entre un encendido y el otro de la caldera, que sirve para evitar frecuentes encendidos y apagados durante el funcionamiento en calefacción, está comprendido entre 0 y 10 minutos (default 4 minutos), que se puede modificar con el parámetro **P11**.

Si la temperatura del agua del sistema desciende por debajo de un determinado valor, comprendido entre 20°C y 78°C (por defecto 30°C rango estándar, 20°C rango reducido) que se puede modificar con el parámetro **P27**, el tiempo de espera se pone en cero y la caldera se enciende nuevamente.

El símbolo de quemador encendido  aparece solamente cuando el quemador está en función.

1.14.3 Función sanitaria

La caldera cuenta con un hervidor de acero inoxidable con serpentín individual de 45 litros.

El usuario puede habilitar la función de producción de agua caliente en dos maneras:

- configurando en la caldera una programación horaria del hervidor (ver par. *Modalidad programación calentamiento y hervidor* en la página 20);
- mediante la función CONFORT (ver par. *Habilitación/inhabilitación función Confort* en la página 16).

El campo de regulación de la temperatura del agua caliente sanitaria va desde 35°C a 65°C.

La temperatura se puede programar mediante las teclas +/- **SANITARIO**.

Durante la configuración de la temperatura en el display destella el símbolo de sanitario  y se indica el valor que se está configurando para la temperatura del agua caliente sanitaria.

El calentamiento del hervidor mediante la función CONFORT o programación se realiza solo si la caldera está en funcionamiento VERANO o INVIERNO. Si la caldera está en estado de funcionamiento SOLO CALEFACCIÓN u OFF, el hervidor no será calentado.

La función de producción del agua caliente sanitaria siempre tiene prioridad sobre la función de calefacción.

1.14.4 Función confort

La función CONFORT permite mantener siempre caliente el acumulador, disminuyendo los tiempos de espera para la producción de ACS.

Es posible activar la función CONFORT presionando el pulsador específico en el display (ver *Habilitación/inhabilitación función Confort* en la página 16).

1.14.5 Función contra la enfermedad del legionario

Cada 15 días se habilita la función contra la enfermedad del legionario, que consiste en llevar la temperatura del hervidor a 65 °C durante 30 minutos, independientemente de todas las demás configuraciones, para prevenir o eliminar la eventual formación de bacterias dentro del hervidor

1.14.6 Función anti-hielo

La caldera está dotada de un sistema de protección anti-hielo activado en los regímenes de funcionamiento: OFF/VERANO/INVIERNO/SOLO CALEFACCIÓN.



PELIGRO

La función anti-hielo protege solamente la caldera, no la instalación de calefacción.

La protección de la instalación de calefacción debe realizarse con sondas ambiente o con un termostato ambiente, los cuales deben estar inhabilitados cuando la caldera esté en funcionamiento OFF.

Si se desea proteger la caldera y el sistema, configurar la caldera en estado INVIERNO.

La instalación de calefacción puede ser eficazmente protegida de heladas utilizando productos anti-hielo específicos aptos para instalaciones multimetal.



ATENCIÓN

No utilizar productos anti-hielo para motores de automóvil y verificar la eficacia del producto en el tiempo.

Si no se pudiese encender el quemador por falta de gas, las funciones anti-hielo se activarán alimentando los circuladores.

1.14.6.1 Función anti-hielo ida

Cuando el sensor de temperatura del agua de calefacción mide una temperatura del agua de +5 °C la caldera se enciende y permanece encendida en el valor de mínima potencia térmica hasta que la temperatura del agua de calefacción alcanza una temperatura de +30 °C o han pasado 15 minutos.

En caso de que la caldera se bloquee, queda garantizada la circulación del circulador.

1.14.6.2 Función anti-hielo sondas ambiente

Cuando la placa está en OFF o SOLO SANITARIO y las sondas ambiente miden una temperatura inferior a 5°C sale un pedido calefacción para poder calentar el ambiente controlado por las sondas.

La función calefacción finaliza cuando la temperatura ambiente leída por las sondas alcanza los +6°C.

1.14.6.3 Función anticongelante hervidor

Cuando la sonda de temperatura del agua del hervidor mide una temperatura del agua de 5°C la caldera se enciende y permanece encendida al valor de mínima potencia térmica hasta que la temperatura del agua del hervidor alcanza una temperatura de 10°C o pasan 15 minutos. En caso de que la caldera se bloquee, queda garantizada la circulación de la bomba.

Durante la fase anti-hielo hervidor, se controla continuamente la temperatura detectada por la sonda de impulsión y si la misma alcanza el valor de 60°C, el quemador se apaga. El quemador se enciende nuevamente si el pedido de funcionamiento en fase anti-hielo todavía está presente y si la temperatura de impulsión desciende debajo de los 60°C.

1.14.7 Función antibloqueo

En el caso en que la caldera permanezca inactiva y conectada a la red eléctrica, cada 24 horas el circulador y la válvula conmutadora (si presente) se activarán por un breve período, para evitar que puedan bloquearse.

La misma función es asignada al relé, que se puede configurar libremente cuando éste sea utilizado para alimentar una bomba de recirculación o válvula desviadora.

1.14.8 Funcionamiento con sonda ambiente

La caldera puede ser conectada a una sonda ambiente (suministrada de serie con la caldera).

Según la temperatura ambiente, la caldera regula automáticamente la temperatura del agua de calefacción, aumentándola cuando la temperatura ambiente disminuye y disminuyéndola cuando la temperatura ambiente se acerca a la configurada.

Las variaciones de la temperatura del agua de calefacción tienen lugar según un programa introducido en el microprocesador de la placa electrónica de la caldera.

Para configurar la temperatura ambiente deseada ver los párrafos:

- *Regulación “temperatura día” y “temperatura noche”* en la página 18.
- *Configuración programa “automático”* en la página 19.
- *Configuración programa “manual”* en la página 19.
- *Modalidad programación calentamiento y hervidor* en la página 20.

Para la conexión de la sonda ambiente, ver *Instalación de la sonda ambiente* en la página 51.



ATENCIÓN

Utilizar sólo sondas ambiente originales, suministradas por el fabricante.

El uso de sondas ambiente no originales y no suministradas por el productor puede perjudicar el buen funcionamiento de la sonda ambiente misma y de la caldera.

1.14.9 Funcionamiento con sonda externa (optional)

La caldera puede ser conectada a una sonda que mide la temperatura externa (optional no obligatoria, suministrada por el fabricante).

Según la temperatura exterior, la caldera regula automáticamente la temperatura del agua de calefacción, aumentándola cuando la temperatura exterior disminuye y disminuyéndola cuando la temperatura exterior aumenta, mejorando de esta manera el confort ambiental y permitiendo ahorrar combustible.

Este funcionamiento de la caldera es definido “funcionamiento a temperatura variable”.

Las variaciones de la temperatura del agua de calefacción tienen lugar según un programa introducido en el microprocesador de la placa electrónica de la caldera.

Con sensor exterior instalado, los pulsadores calefacción **+/- CALEFACCIÓN** pierden su función de configuración de la temperatura del agua de calefacción y se vuelven pulsadores para la modificación de la temperatura ambiente ficticia, es decir, la temperatura teórica deseada en los ambientes a calefaccionar.

Durante la configuración de la temperatura, en el display destella el símbolo temperatura ambiente ficticia  y se indica el valor que se está configurando.

Para una regulación óptima de las curvas, es aconsejable una posición cercana a los +20 °C.

Para una explicación detallada del funcionamiento a temperatura variable consultar el apartado *Instalación de la sonda externa (opcional) y funcionamiento con temperatura variable* en la página 52.



ATENCIÓN

Utilizar sólo sondas externas originales suministradas por el fabricante.

El uso de sondas externas no originales y no suministrados por el fabricante, puede perjudicar el buen funcionamiento de la sonda exterior y de la caldera.

1.14.10 Funcionamiento con Mando Remoto (opcional)

La caldera puede conectarse a un Mando Remoto (opcional no obligatorio, suministrado por el fabricante) que permite gestionar varios parámetros de caldera, por ejemplo:

- Selección estado caldera.
- Selección de la temperatura ambiente deseada.
- Selección de la temperatura del agua de la instalación de calefacción.
- Selección de la temperatura del agua caliente sanitaria.
- programación de los tiempos de encendido de la instalación de calefacción y de los tiempos de activación del hervidor.
- Visualización del diagnóstico de la caldera.
- Desbloqueo de la caldera y otros parámetros.

Para la conexión del Mando Remoto ver *Instalación y funcionamiento con Mando Remoto Open Therm (opcional)* en la página 52.



ATENCIÓN

Utilizar solamente Mandos Remotos originales, suministrados por el fabricante.

La utilización de Mandos Remotos no originales no suministrados por el fabricante, puede perjudicar el correcto funcionamiento del Mando Remoto mismo y de la caldera.

1.15 Bloqueo de la caldera

Cuando se presentan anomalías en el funcionamiento, la caldera se bloquea automáticamente.

Para encontrar las causas posibles del problema de funcionamiento consultar *Tabla de incidencias técnicas* en la página 73.

Según el tipo de bloqueo encontrado se debe operar como se describe a continuación.

1.15.1 Bloqueo del quemador

En caso de que el quemador se bloquee por falta de llama, en el display LCD parpadea el código **E01**.

En este caso proceder de la manera siguiente:

- verificar que la llave del gas esté abierta y que haya gas en la red, encendiendo por ejemplo un hornillo;
- verificada la presencia de combustible, desbloquear el quemador presionando : si el equipo no enciende y se bloquea, al tercer intento contactar un Centro de Asistencia o personal cualificado para una intervención de mantenimiento



ADVERTENCIA

Si el quemador se bloquea a menudo, signo de anomalía frecuente en el funcionamiento, contactar un Centro de Asistencia o a personal cualificado para una intervención de mantenimiento.

1.15.2 Bloqueo por falta de tiro (bloqueo humos)

En caso de problemas de funcionamiento del sistema de aspiración aire y de evacuación de los humos, la caldera se bloquea y en el display destella el código **E03** (intervención del termostato humos).

Contactar un Centro de Asistencia o personal cualificado para una intervención de mantenimiento.

1.15.3 Bloqueo por presión insuficiente en la instalación

Si destella el error **E04** de bloqueo por insuficiente presión en la instalación (señalando la intervención del presostato agua de seguridad), llenar la instalación a través del grifo de llenado en Fig. 2 Grifo de llenado. El error **E04** se visualiza cuando la presión de la instalación desciende por debajo del valor de 0,4 bar y el error se resetea automáticamente cuando la presión de la instalación alcanzará el umbral de 1,0 bar. El valor de la presión en la caldera en frío debe ser de 1±1,3 bar.

Para restablecer el valor de la presión del agua operar como se describe a continuación:

- girar la manilla del grifo de carga Fig. 2 Grifo de llenado en sentido contrario al de las agujas del reloj para permitir la entrada del agua en la caldera;
- mantener la llave abierta hasta que en el panel de mandos se alcance un valor de presión de 1±1,3 bar;
- cerrar la llave girando la manilla en sentido de las agujas del reloj.

Si la caldera volviera a bloquearse, contactar un centro de asistencia o a personal cualificado para una intervención de mantenimiento.



PELIGRO

Al final de la operación de llenado cerrar bien la llave. Si dicho grifo llave no estuviera bien cerrado se podría producir, por aumento de la presión, la presencia en el display del error E09 y luego la apertura de la válvula de seguridad de la instalación de calefacción y como consecuencia una fuga de agua.

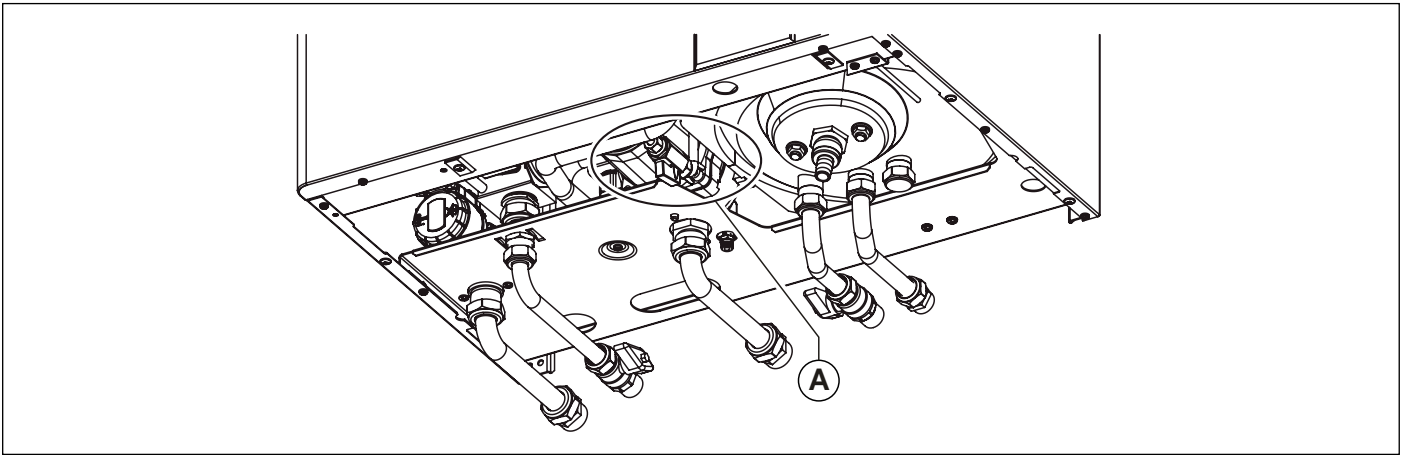

Fig. 2 Grifo de llenado

1.15.4 Alarma por funcionamiento defectuoso de las sondas de temperatura

En caso de que el quemador se bloquee por un problema de funcionamiento de las sondas de temperatura, en el display LCD aparecen los códigos:

- **E05** para la sonda de calefacción; en este caso la caldera no funciona.
- **E12** para la sonda hervidor; en este caso la caldera funciona solo en calefacción, mientras que la función sanitario está inhabilitada.
- **E15** para la sonda de retorno; en este caso la caldera no funciona.
- **E44** para la sonda ambiente 1 (SA1); en este caso la caldera no funciona.
- **E45** para la sonda ambiente 2 (SA2); en este caso la caldera no funciona.



ADVERTENCIA

En todos los casos contactar un Centro de Asistencia o personal cualificado para una intervención de mantenimiento.

1.15.5 Alarma problema de funcionamiento de la sonda de temperatura externa (opcional)

En caso de avería de la sonda de temperatura externa, la caldera continua a funcionar pero está deshabilitado el funcionamiento "con temperatura variable".

La temperatura del agua de calefacción se regulará en base al valor programado con las teclas +/- **CALEFACCIÓN** que, en este caso, pierden su función de ajuste de la temperatura ambiente ficticia.

En este caso acudir a un centro de asistencia o a personal cualificado para una intervención de mantenimiento.

1.15.6 Alarma por funcionamiento defectuoso de la conexión al Mando Remoto (opcional)

La caldera reconoce la presencia del Mando Remoto (opcional no obligatorio).

Si se conecta el Mando Remoto y sucesivamente la caldera no recibe información del mismo, la caldera intenta restablecer la comunicación durante 60 segundos, luego en el display de la caldera se muestra el código **E31**.

La caldera seguirá funcionando según las configuraciones realizadas en el touch screen, ignorando las configuraciones realizadas en el Mando Remoto.



ADVERTENCIA

Contactar un Centro de Asistencia o personal cualificado para una intervención de mantenimiento.

El Mando Remoto puede visualizar la presencia de averías o bloqueos y eventualmente resetear la caldera de un estado de bloqueo 3 veces en 24 horas.

Concluidos estos intentos en el display se muestra el código **E99**.

Para resetear el error **E99** desconectar y volver a conectar la caldera a la red eléctrica.

1.15.7 Bloqueo por problemas de funcionamiento ventilador

El funcionamiento del ventilador es constantemente controlado y en caso de algún problema, el quemador se apaga y en el display aparece el código **E40** destellante.

Este estado se mantiene hasta que el ventilador se sitúe dentro de los parámetros de funcionamiento normal.

Si la caldera no arrancara y permaneciera en esta condición, contactar con un centro de asistencia o personal cualificado para una intervención de mantenimiento.

1.16 Mantenimiento



ATENCIÓN

Efectuar un mantenimiento periódico del aparato según el programa especificado en la sección correspondiente del presente manual.

Un mantenimiento correcto del aparato permite al mismo trabajar en las mejores condiciones, respetando el medio ambiente y con plena seguridad para personas, animales y/o cosas.

El mantenimiento de las calderas sólo puede ser realizado por personal habilitado y que cumpla con los requisitos establecidos por la legislación vigente.

1.17 Notas para el usuario



ADVERTENCIA

El usuario puede efectuar solamente la limpieza del revestimiento de la caldera, utilizando productos para la limpieza de los muebles.

No usar agua.



ATENCIÓN

El usuario tiene libre acceso solamente a las partes de la caldera cuya maniobra no requiere el uso de herramientas y/o utensilios: por consiguiente no está autorizado a desmontar el panel de la caldera ni a intervenir en su interior.

Nadie, ni siquiera el personal cualificado, está autorizado a realizar modificaciones a la caldera.

El fabricante declina toda responsabilidad por daños a personas, animales y cosas derivados de la inobservancia de lo anteriormente dicho.

2. Características técnicas y dimensiones

2.1 Características técnicas

Esta caldera funciona con quemador a gas de premezcla total incorporado y se suministra en la siguiente versión:

- **KB**: caldera a condensación de cámara hermética y tiro forzado para la producción de agua caliente para la calefacción y la producción de agua caliente sanitaria mediante hervidor integrado.

Están disponibles las siguientes potencias:

- **KB 24**: con capacidad térmica de 23,7 kW
- **KB 32**: con capacidad térmica de 30,4 kW

Todos los modelos cuentan con encendido electrónico y control de llama de ionización.

Las calderas cumplen con todas las normas vigentes en el país de destino que está indicado en la placa de los datos técnicos.

La instalación en un país diferente del especificado puede ser fuente de peligro para personas, animales o cosas.

A continuación se enumeran las principales características técnicas de la caldera.

2.1.1 Características constructivas

- Panel de mandos con grado de protección eléctrica IPX4D.
- Placa electrónica integrada de seguridad y de modulación.
- Encendido electrónico con encendedor incorporado y detección llama por ionización.
- Quemador de premezcla total de acero inoxidable.
- Intercambiador de calor monotérmico de alto rendimiento, de acero inoxidable y material compuesto, con purgador.
- Válvula gas de modulación de doble obturador con relación aire/gas constante.
- Ventilador de combustión de modulación con control electrónico del funcionamiento correcto.
- Circulador modulante.
- Sensor de presión circuito de calefacción.
- Sonda de impulsión del agua de calefacción.
- Termostato humos en la torre de descarga.
- Sonda humos en el intercambiador de calor primario.
- By-pass automático integrado.
- Depósito de expansión calefacción de 10 litros.
- Grifos manuales de carga y descarga sistema de calefacción.
- Válvula conmutadora motorizada.
- Hervidor sanitario de acero inoxidable de 45 litros.
- Ánodo de protección de magnesio.
- Sonda de retorno del agua de calefacción.
- Sonda de temperatura hervidor.
- Depósito de expansión sanitario de 2 litros.
- Grifo manual de descarga hervidor.
- Válvula de seguridad calefacción de 3 bar.
- Válvula de seguridad sanitario de 7 bar.

2.1.2 Interfaz de usuario

- Interfaz touch-screen incorporado para la visualización y el mando del estado de funcionamiento de la caldera: OFF, INVIERNO, VERANO y SOLO CALEFACCIÓN.
- Regulación de la temperatura del agua de calefacción: 20-78°C (rango estándar) o 20-45°C (rango reducido).
- Regulación de la temperatura del agua sanitaria: 35-65 °C.

2.1.3 Características funcionales

- Modulación electrónica de la llama en función calefacción con temporización de la rampa de subida (60 segundos regulables).
- Modulación electrónica de la llama en función sanitario.
- Preferencia función agua caliente sanitaria.
- Función anti-hielo de ida: ON 5 °C; OFF: 30 °C o después de 15 min. de funcionamiento con temperatura de calefacción > 5 °C.
- Función anti-hielo acumulador: ON a 5 °C; OFF a 10 °C o luego de 15 minutos de funcionamiento si la temperatura del acumulador es de > 5 °C.
- Función deshollinado temporizada: 15 minutos.
- Función antilegionela.
- Parámetro de regulación de la capacidad térmica máxima en calefacción.
- Parámetro de regulación de la capacidad térmica en encendido.
- Preselección rango de calefacción: estándar o reducido.
- Función de propagación de la llama en la fase de encendido.
- Temporización del termostato calefacción: 240 segundos regulables.
- Función de pos-circulación calefacción, anti-hielo y deshollinador: 30 segundos regulables.
- Función de pos-circulación sanitario: 30 segundos.
- Función de pos-circulación para temperatura calefacción > 78 °C: 30 segundos.
- Función de pos-ventilación luego de funcionamiento: 10 segundos.
- Función de pos-ventilación para temperatura calefacción > 95 °C.
- Función antibloqueo circulador y válvula conmutadora: 30 segundos de funcionamiento después de 24 horas de no funcionamiento.
- Preinstalación para el funcionamiento con termostato ambiente (opcional).
- Preinstalación para el funcionamiento con sonda externa (opcional, suministrada por el fabricante).
- Preinstalación para el funcionamiento con mando remoto OpenTherm (opcional, suministrado por el fabricante).
- Predisposición para el funcionamiento por zonas (opcional suministrado por el fabricante).
- Predisposición para función de cronotermostato a bordo caldera, con el auxilio de dos sondas ambiente (opcional suministrado por fabricante).
- Función anti golpe de ariete: regulable de 0 a 3 segundos por medio de parámetro **P15**.

2.2 Dimensiones

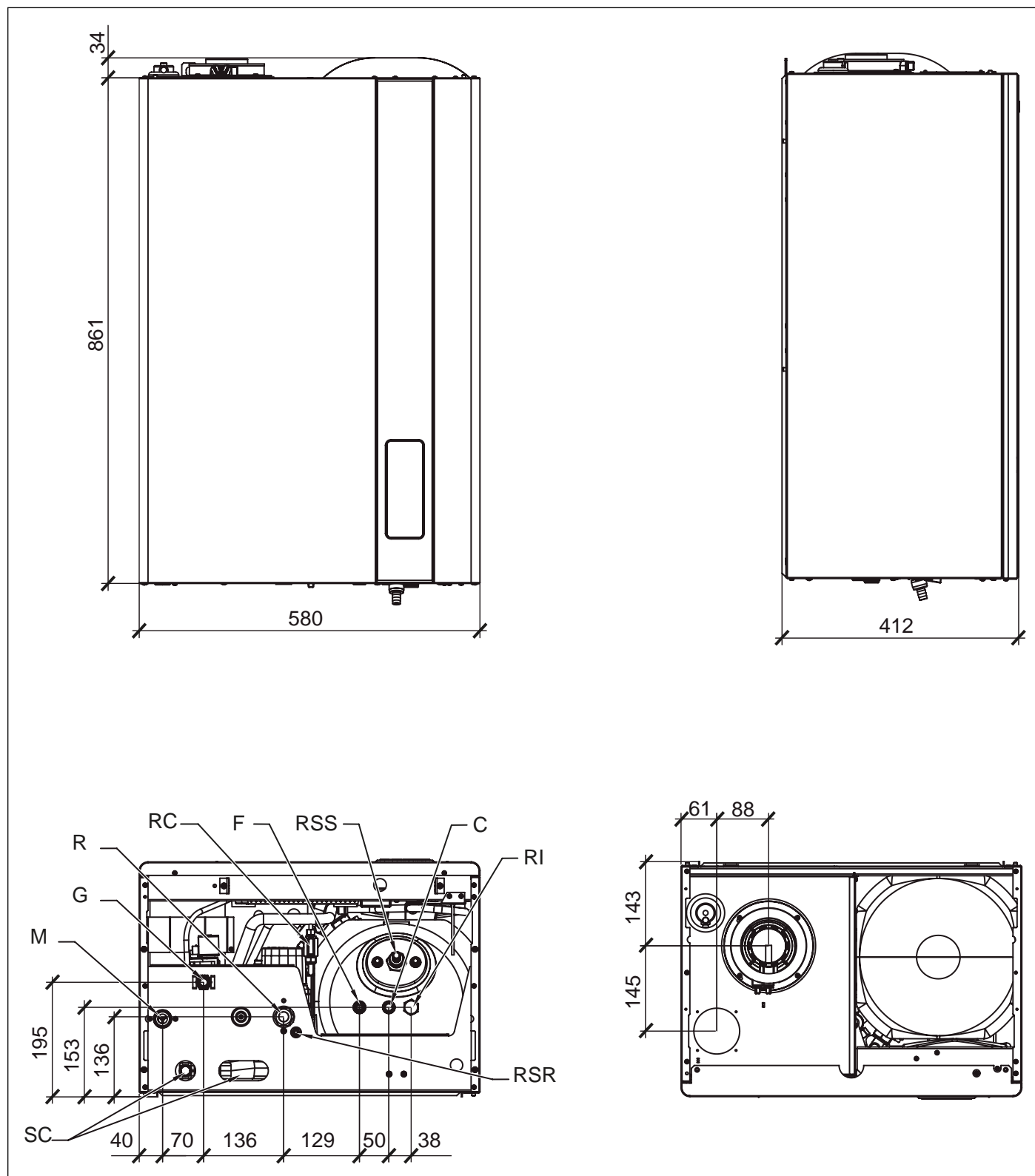

Fig. 3 Dimensiones

M Impulsión instalación de calefacción (3/4")
 G Entrada gas (1/2")
 R Retorno instalación de calefacción (3/4")
 RC Grifo de llenado
 RSR Grifo de descarga calefacción

F Entrada agua fría (1/2")
 C Salida agua caliente sanitaria (1/2")
 RI Entrada recirculación sanitario (1/2")
 RSS Grifo de descarga sanitario
 SC Descarga condensación y válvulas de seguridad

2.3 Componentes principales

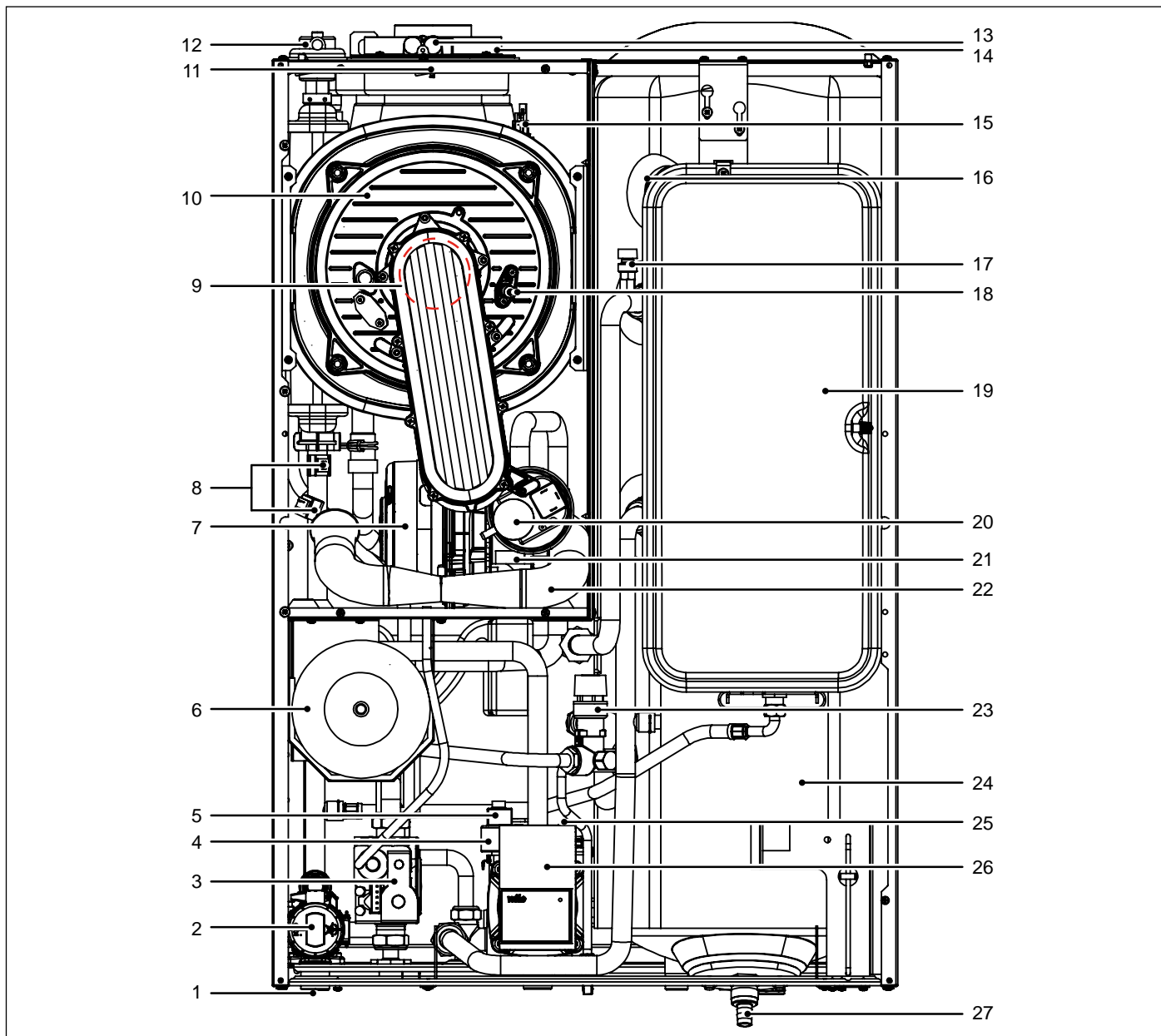

Fig. 4 Componentes principales

- | | |
|--|---|
| 1. Sifón descarga condensación | 15. Sensor de temperatura humos en intercambiador |
| 2. Válvula de 3 vías motorizada | 16. Ánodo de magnesio |
| 3. Válvula de gas modulante | 17. Válvula de purga del serpentín |
| 4. Transductor de presión | 18. Electrodo de encendido y detección |
| 5. Válvula de seguridad 3 bar (calefacción) | 19. Depósito de expansión calefacción |
| 6. Depósito de expansión sanitario | 20. Presostato humos |
| 7. Ventilador de combustión | 21. Mezclador aire/gas |
| 8. Doble sensor de temperatura de impulsión | 22. Silenciador de aspiración |
| 9. Quemador de pre-mezcla | 23. Válvula de seguridad 7 bar (sanitario) |
| 10. Intercambiadores de calor | 24. Hervidor de acero inoxidable |
| 11. termostato humos | 25. Purgador calefacción |
| 12. Purgador en intercambiador | 26. Circulador |
| 13. Tomas para análisis humos | 27. Grifo de descarga hervidor |
| 14. Conducto de aspiración aire y evacuación humos | |

2.4 Esquema hidráulico

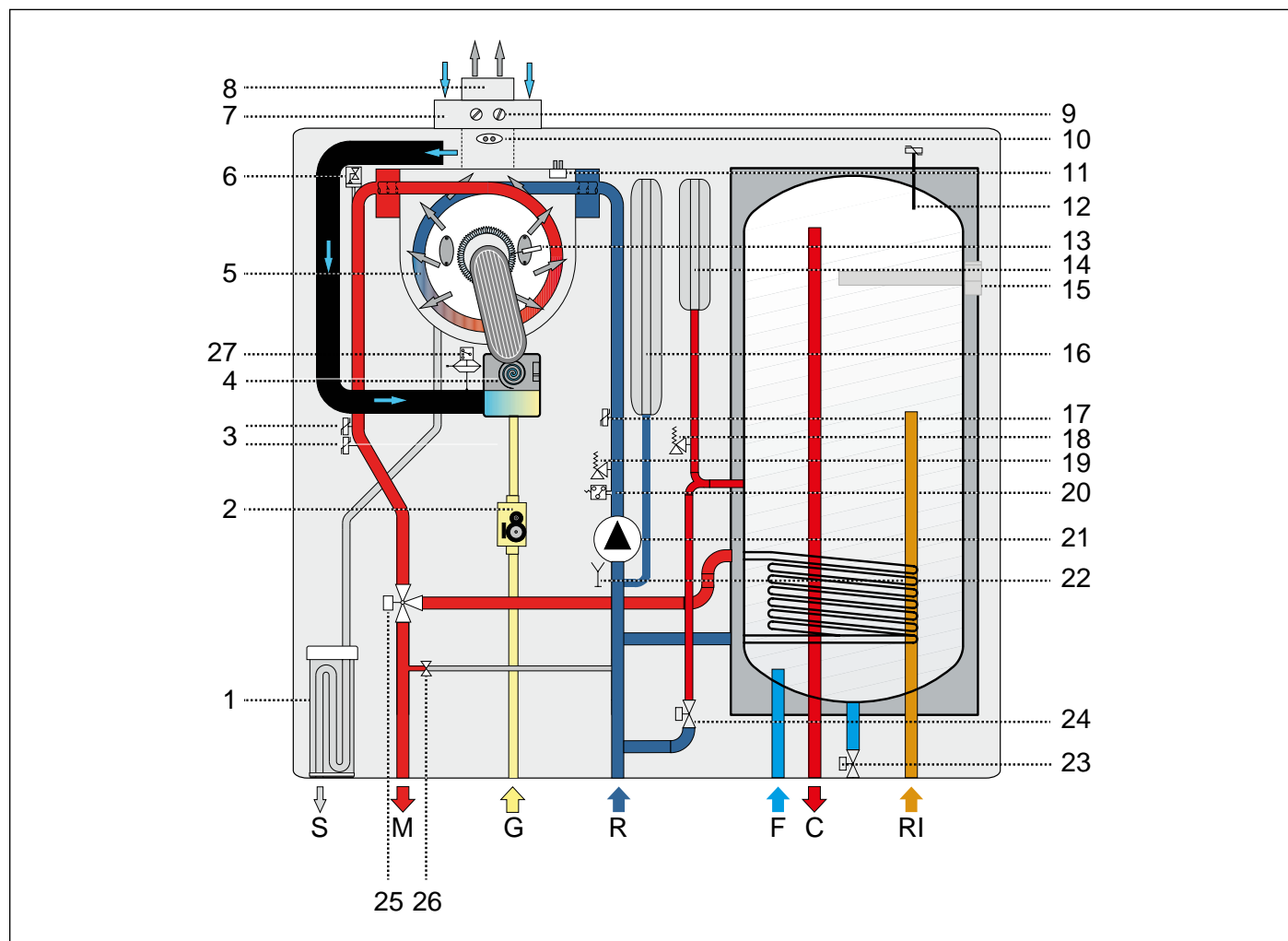

Fig. 5 Esquema hidráulico

- | | |
|---|--|
| 1. Sifón descarga condensación | 21. Circulador |
| 2. Válvula de gas modulante | 22. Grifo de descarga instalación de calefacción |
| 3. Doble sensor de temperatura de impulsión | 23. Grifo de descarga hervidor |
| 4. Ventilador de combustión | 24. Grifo de carga instalación de calefacción |
| 5. Intercambiadores de calor | 25. Válvula de 3 vías motorizada |
| 6. Purgador en intercambiador | 26. By-pass automático |
| 7. Conducto de aspiración aire | 27. Presostato humos |
| 8. Conducto de evacuación humos | |
| 9. Tomas para análisis humos | S Descarga condensación |
| 10. termostato humos | G Entrada gas |
| 11. Sensor de temperatura humos en intercambiador | M Ida instalación de calefacción |
| 12. Sensor de temperatura agua caliente sanitaria | R Retorno instalación de calefacción |
| 13. Electrodo de encendido y detección | C Salida agua caliente sanitaria |
| 14. Depósito de expansión sanitario | F Entrada agua fría |
| 15. Ánodo de magnesio | RI Entrada recirculación sanitario |
| 16. Depósito de expansión calefacción | |
| 17. Sensor de temperatura de retorno | |
| 18. Válvula de seguridad 7 bar (sanitario) | |
| 19. Válvula de seguridad 3 bar (calefacción) | |
| 20. Transductor de presión | |

2.5 Datos de funcionamiento

Las presiones en el quemador, indicadas en la siguiente página, deben ser controladas después de 3 minutos de funcionamiento de la caldera.

Categoría gas: I12H3P

Tipo de gas	Presión de alimentación [mbar]	Inyector [mm]	Diámetro diafragma [mm]	Valor CO ₂ de los humos P _{máx} ⁽¹⁾ [%]	Valor CO ₂ de los humos P _{mín} [%]
Gas natural G20	20	3,70	-	9,0 ± 0,3	9,3 ± 0,3
Gas propano G31	37	3,00	-	10,0 ± 0,3	10,0 ± 0,3

Tab. 2 Datos de calibrado KB 24

Tipo de gas	Presión de alimentación [mbar]	Inyector [mm]	Diámetro diafragma [mm]	Valor CO ₂ de los humos P _{máx} ⁽¹⁾ [%]	Valor CO ₂ de los humos P _{mín} [%]
Gas natural G20	20	4,45	-	9,0 ± 0,3	9,3 ± 0,3
Gas propano G31	37	3,55	7,2	10,0 ± 0,3	10,0 ± 0,3

Tab. 3 Datos de calibrado KB 32

2.6 Características generales

Descripción	u.m.	KB 24	KB 32
Caudal térmico nominal calefacción	kW	23,7	30,4
Caudal térmico mínima calefacción	kW	3,0	4,2
Potencia térmica calefacción máxima (80-60°C)	kW	23,0	29,4
Potencia térmica calefacción mínima (80-60°C)	kW	2,6	3,9
Potencia térmica calefacción máxima (50-30°C)	kW	25,0	32,3
Potencia térmica calefacción mínima (50-30°C)	kW	3,2	4,4
Presión mínima del circuito de calefacción	bar	0,5	0,5
Presión máxima del circuito de calefacción	bar	3,0	3,0
Caudal térmico sanitario máximo	kW	27,3	34,5
Caudal térmico sanitario mínimo	kW	3,0	4,2
Potencia térmica sanitario máxima	kW	26,8	33,4
Potencia térmica sanitario mínima	kW	2,7	3,9
Presión mínima del circuito sanitario	bar	0,5	0,5
Presión máxima del circuito sanitario	bar	6,0	6,0
Caudal específico agua sanitaria (ΔT=25K)	l/min	19,4	23,4
Caudal específico agua sanitaria (Δt=30K)	l/min	16,2	19,5
Alimentación eléctrica - Tensión/Frecuencia	V - Hz	230 - 50	230 - 50
Fusible sobre la alimentación	A	3,15	3,15
Potencia máxima absorbida	W	97	106
Absorción circulador	W	50	50
Grado de protección eléctrica	IP	X4D	X4D
Peso neto	kg	61,5	66,5
Consumo de gas metano al caudal máximo en calefac. (*)	m ³ /h	2,51	3,22
Consumo de gas propano al caudal máximo en calefac.	kg/h	1,84	2,36
Temperatura máx de funcionamiento en calefacción	°C	83	83
Temperatura máx de funcionamiento en sanitario	°C	65	65
Capacidad total depósito de expansión calefacción	l	10	10
Capacidad total depósito de expansión sanitario	l	2	2
Capacidad máxima recomendada de la instalación (**)	l	200	200

Tab. 4 Datos generales

(*) Valor referido a 15°C - 1013 mbar

(**) Temperatura máxima del agua de 83 °C, precarga depósito de expansión 1 bar

Descripción	u.m.	Pmáx	Pmín	Carga 30%
Pérdidas por el revestimiento con quemador funcionando	%	0,44	9,84	-
Pérdidas por el revestimiento con quemador apagado	%	0,21		
Pérdidas a la chimenea con quemador funcionando	%	2,72	2,02	-
Caudal máximo de los humos	g/s	12,43	1,33	-
T(humos) - T(aire)	°C	61	33	-
Rendimiento térmico útil (80-60°C)	%	96,8	88,1	-
Rendimiento térmico útil (50-30°C)	%	105,6	106,9	-
Rendimiento térmico útil al 30% de la carga	%	-	-	107,4
Clase de emisiones NOx	-	6		

Tab. 5 Datos de combustión KB 24

Descripción	u.m.	Pmáx	Pmín	Carga 30%
Pérdidas por el revestimiento con quemador funcionando	%	0,87	5,10	-
Pérdidas por el revestimiento con quemador apagado	%	0,19		
Pérdidas a la chimenea con quemador funcionando	%	2,33	2,00	-
Caudal máximo de los humos	g/s	15,81	1,87	-
T(humos) - T(aire)	°C	60	40,5	-
Rendimiento térmico útil (80-60°C)	%	96,8	92,9	-
Rendimiento térmico útil (50-30°C)	%	106,2	104,8	-
Rendimiento térmico útil al 30% de la carga	%	-	-	108,3
Clase de emisiones NOx	-	6		

Tab. 6 Datos de combustión KB 32

Datos suplementarios (EN 15502-1)	u.m.	Valor
Temperatura máxima de trabajo de los productos de la combustión	°C	110
Temperatura de sobrecalentamiento de los productos de la combustión	°C	110
Tipo de instalación C63 - Temperatura máxima aire de aspiración	°C	40
Tipo de instalación C63 - Recirculación máxima de los humos en el terminal	%	10

Tab. 7 Datos suplementarios

2.7 Datos ERP y Labelling

Modelo: ITACA			KB 24	KB 32
Caldera de condensación			Sí	Sí
Caldera de baja temperatura (**)			Sí	Sí
Caldera B ₁			No	No
Aparato de calefacción de cogeneración			No	No
Calefactor combinado			Sí	Sí
Clase de eficiencia energética estacional de calefacción			A	A
Clase de eficiencia energética de caldeo de agua			A	A
Perfil de carga declarado			XL	XL
Elemento	Símbolo	Unidad	Valor	
Potencia calorífica nominal	P _{rated}	kW	23	29
Potencia calorífica útil: A potencia calorífica nominal y régimen de alta temperatura (*)	P ₄	kW	23,0	29,4
Potencia calorífica útil: A 30% de potencia calorífica nominal y régimen de baja temperatura (**)	P ₁	kW	7,7	9,8
Eficiencia energética estacional de calefacción	η _s	%	92	93
Eficiencia útil: A potencia calorífica nominal y régimen de alta temperatura (*)	η ₄	%	87,3	86,9
Eficiencia útil: A 30 % de potencia calorífica nominal y régimen de baja temperatura (**)	η ₁	%	96,7	97,8
Consumo de electricidad auxiliar: A plena carga	e _{lmax}	kW	0,036	0,038
Consumo de electricidad auxiliar: A carga parcial	e _{lmin}	kW	0,015	0,017
Consumo de electricidad auxiliar: En modo de espera	P _{SB}	kW	0,003	0,003
Pérdida de calor en modo de espera	P _{stby}	kW	0,049	0,059
Consumo de electricidad del quemador de encendido	P _{ign}	kW	0,000	0,000
Consumo de energía anual	Q _{HE}	GJ	41	52
Emisiones de óxidos de nitrógeno	NO _x	mg/kWh	29	34
Nivel de potencia acústica en interiores	L _{WA}	dBA	51	52
Eficiencia energética de caldeo de agua	η _{wh}	%	82	80
Consumo diario de electricidad	Q _{elec}	kWh	0,179	0,233
Consumo anual de electricidad	AEC	kWh	38	50
Consumo diario de combustible	Q _{fuel}	kWh	28,220	28,670
Consumo anual de combustible	AFC	GJ	21	22
Consumo eléctrico en modo de espera (dispositivo solar)	solstandby	W	0,08	0,08
Datos de contacto: FONDITAL S.p.A. - Via Cerreto, 40 I-25079 VOBARNO (Brescia) Italia				
(*) Régimen de alta temperatura significa una temperatura de retorno de 60 °C a la entrada del calefactor y una temperatura de alimentación de 80 °C a la salida del calefactor.				
(**) Baja temperatura significa una temperatura de retorno (a la entrada del calefactor) de 30 °C para las calderas de condensación, 37 °C para las calderas de baja temperatura, y 50 °C para los demás aparatos de calefacción.				

Tab. 8 Datos ERP y Labelling

3. Instrucciones para el instalador

3.1 Normas para la instalación

Esta caldera se debe instalar de acuerdo con lo establecido por las normas y leyes vigentes en el país de instalación, que a continuación se transcriben en su totalidad.

Para la categoría de gas y los datos técnicos hacer referencia a los datos de funcionamiento y a las características generales especificadas en las páginas precedentes,



PELIGRO

Tanto para la instalación como para el mantenimiento utilizar solamente accesorios originales suministrados por el fabricante.

En caso de que no se utilicen accesorios o repuestos originales, no está garantizado el funcionamiento correcto de la caldera.

3.1.1 Embalaje

La caldera se entrega embalada en una robusta caja de cartón, fijada a una paleta de madera.

Después de haber sacado la caldera del embalaje asegurarse de que esté perfectamente íntegra.

Los materiales del embalaje son reciclables: por lo tanto, llevarlos a áreas de recogida específicas.

No dejar los embalajes al alcance de los niños, ya que por su naturaleza pueden ser fuentes de peligro.

El fabricante declina toda responsabilidad por daños a personas, animales y cosas derivados de la inobservancia de lo anteriormente dicho.

En el embalaje están contenidos:

- una sonda de temperatura ambiente.
- dos soportes de sostén a pared.
- 2 tornillos de doble rosca con relativos tacos y 4 tuercas M8 para la fijación de los dos soportes de sostén a pared.
- un tubo de silicona para la descarga de la válvula de seguridad calefacción.
- un tubo de silicona y un racor para la descarga de la válvula de seguridad sanitario.
- una bolsa que contiene:
 - » este manual de instalación, uso y mantenimiento de la caldera.
 - » la plantilla de fijación de la caldera a la pared (véase Fig. 6 Plantilla de instalación).

3.2 Elección del lugar de instalación de la caldera

Al determinar el lugar donde instalar la caldera hay que tener en cuenta lo siguiente:

- las indicaciones contenidas en el apartado *Sistema de aspiración de aire/evacuación de los humos* en la página 39 y sus subpárrafos.
- verificar que la estructura de albañilería sea idónea evitando la fijación sobre tabiques poco consistentes.
- evitar el montaje de la caldera encima de un aparato que durante el uso pueda perjudicar de algún modo el buen funcionamiento de la misma (cocinas que crean vapores grasientos, lavadoras, etc.).
- evitar la instalación en locales con atmósfera corrosiva o muy polvorienta, tales como salones de peluquería, lavanderías, etc., en los cuales la vida de los componentes de la caldera pudiera reducirse notablemente.
- evitar la instalación del terminal de aspiración de aire en locales o zonas con atmósfera corrosiva o muy polvorienta, para proteger el intercambiador de calor.

3.3 Posicionamiento de la caldera

Cada aparato está provisto de una plantilla de papel correspondiente (ver Fig. 6 Plantilla de instalación).

Esta plantilla permite la predisposición de las tuberías de conexión a la instalación de calefacción, al agua sanitaria, a la red de gas y a las tuberías de aspiración del aire/evacuación de humos en el momento de la realización de la instalación hidráulica y antes de la instalación de la caldera.

Esta plantilla, constituida por una robusta hoja de papel, debe fijarse a la pared elegida para la colocación de la caldera utilizando un nivel.

La plantilla trae todas las indicaciones necesarias para efectuar los orificios de fijación de la caldera a la pared, operación que se hace mediante dos tornillos con tacos de expansión.

La parte inferior de la plantilla permite marcar el punto exacto donde se deben encontrar los racores para el empalme de la tubería de alimentación de gas, tubería de alimentación de agua fría, salida de agua caliente, ida y retorno de la calefacción.

La parte superior permite marcar los puntos donde deberán ser conectadas las tuberías de aspiración del aire/evacuación de humos.

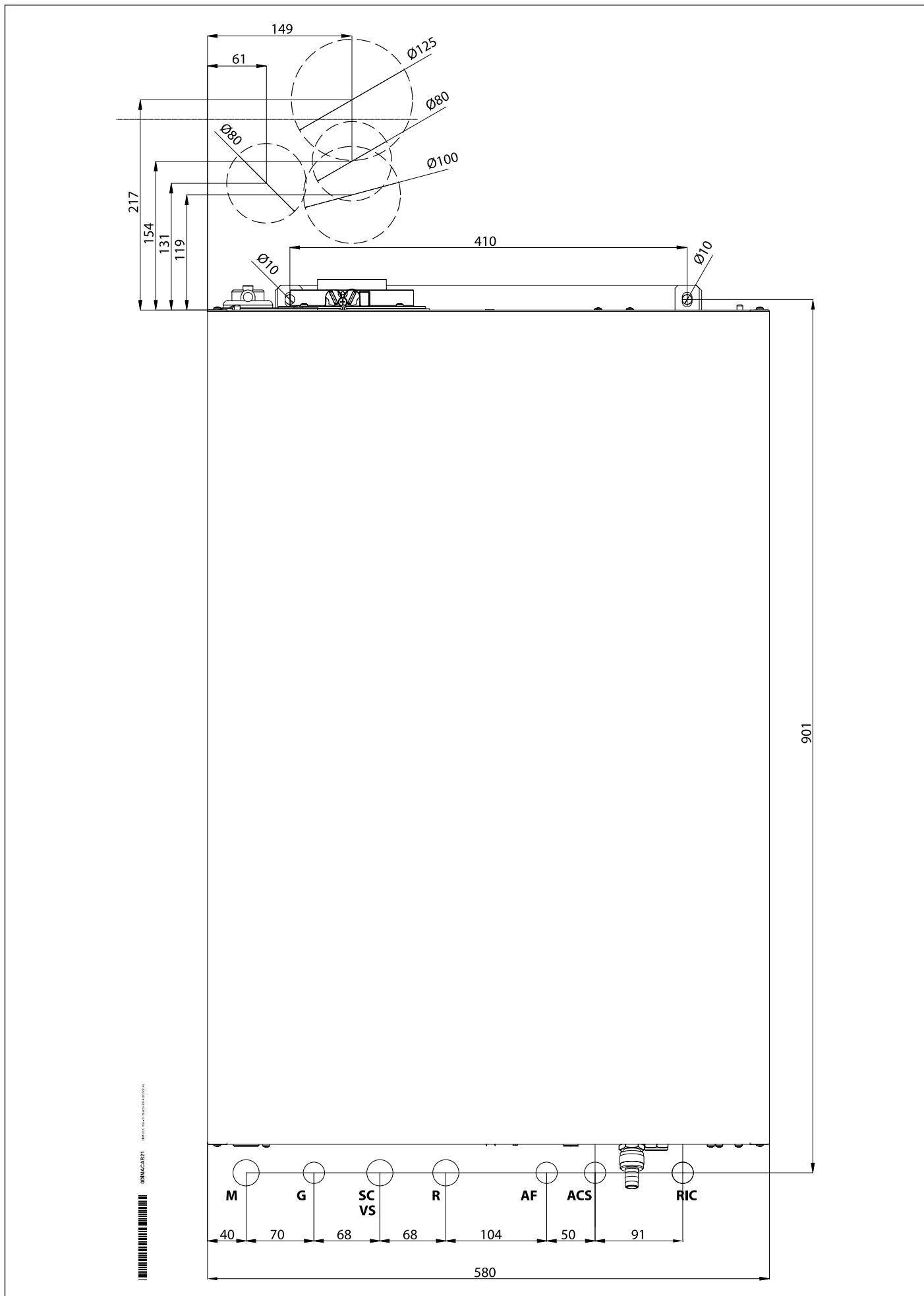

Fig. 6 Plantilla de instalación

3.4 Montaje de la caldera



PELIGRO

Antes de conectar la caldera a las tuberías de la instalación sanitaria y de calefacción es necesario efectuar una esmerada limpieza de las propias instalaciones.

Antes de poner en servicio una instalación NUEVA, limpiarla para eliminar posibles residuos metálicos de mecanización y de soldadura, aceites y grasas que, de llegar hasta la caldera, podrían dañarla alterando su funcionamiento.

Antes de poner en servicio una instalación que ha sido MODIFICADA Y/O AMPLIADA (ampliación de radiadores, sustitución de la caldera, etc.), limpiarla para eliminar posibles lodos y partículas extrañas.

Para ello, utilizar productos adecuados, no ácidos, que se encuentran en el mercado.

No usar disolventes que podrían dañar los componentes.

En cualquier instalación de calefacción (nueva o modificada), añadir al agua, en la concentración debida, productos inhibidores de corrosión para sistemas multimetal que forman una película protectora en las superficies metálicas internas.

El fabricante declina toda responsabilidad por daños a personas, animales y cosas derivados de la inobservancia de lo anteriormente dicho.



PELIGRO

Para todos los tipos de instalación es necesario montar a la entrada de la caldera, sobre la línea de retorno, un filtro que se pueda revisar (del tipo en Y) con malla de 0,4 mm de Ø.

Para instalar la caldera proceder de la manera siguiente:

- Fijar la plantilla (ver Fig. 6 Plantilla de instalación) a la pared.
- Realizar en la pared los dos orificios de Ø 10 mm para los tacos de fijación de los dos soportes de sostén de la caldera e introducir los tacos.
- Realizar en la pared, si es necesario, los orificios para el paso de las tuberías de aspiración del aire/evacuación de los humos.
- Fijar a la pared los dos soportes de sostén realizando en secuencia las siguientes operaciones:
 - » atornillar las primeras dos tuercas M8 a los tornillos con doble rosca hasta el final de carrera.
 - » atornillar los tornillos en los tacos hasta el final de carrera.
 - » introducir los soportes de sostén en las partes de los tornillos que sobresalen de la pared.
 - » atornillar las últimas dos tuercas M8 a los tornillos con doble rosca hasta el final de carrera.
- Posicionar los racores para la conexión del conducto de alimentación de gas **G**, del conducto de alimentación del agua fría **F**, de la salida agua caliente **C**, de la impulsión calefacción **M**, del retorno calefacción **R** y de la recirculación sanitario si previsto **RI** en correspondencia con los mismos puntos sobre la plantilla (parte inferior).
- Predisponer una conexión para la descarga de la condensación y una descarga para las válvulas de seguridad a 3 y a 7 bar.
- Enganchar la caldera en los soportes de sostén.
- Empalmar la caldera con las tuberías de alimentación utilizando el kit suministrado (ver *Conexiones hidráulicas* en la página 49).
- Empalmar la caldera al sistema para la descarga de las válvulas de seguridad a 3 y a 7 bar, utilizando los tubos de silicona suministrados.
- Empalmar la caldera al sistema para la evacuación de la condensación (ver *Descarga condensación* en la página 49).
- Empalmar la caldera al sistema de aspiración aire/evacuación de humos (ver *Sistema de aspiración de aire/evacuación de los humos* en la página 39).
- Conectar la alimentación eléctrica, el termostato ambiente (si está previsto) y los demás accesorios (ver los siguientes párr.s).

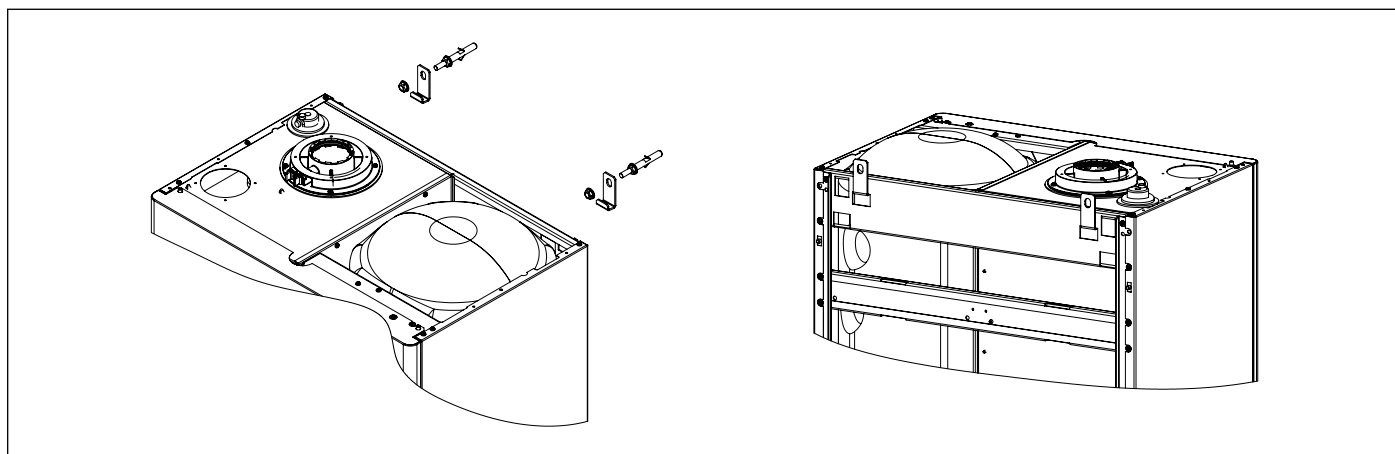

Fig. 7 Fijación soportes de sostén

3.5 Ventilación de los locales

La caldera es con cámara de combustión estanca respecto al ambiente en el que se instala, por consiguiente no necesita ninguna recomendación especial a propósito de las aberturas de aireación concernientes al aire comburente. Lo mismo puede decirse con respecto al local, en el interior del cual se instalará la misma.



PELIGRO

La caldera debe ser obligatoriamente instalada en un local adecuado según las normas y leyes vigentes en el país de instalación de la caldera y que se consideran aquí íntegramente transcritas.

3.6 Sistema de aspiración de aire/evacuación de los humos

Con respecto a la evacuación de los humos en la atmósfera, respetar lo establecido por las leyes vigentes en el país de instalación que aquí se transcriben íntegramente.



PELIGRO

Para la aspiración del aire/evacuación de los humos deben utilizarse los conductos y los sistemas específicos para calderas de condensación originales previstos por el fabricante, resistentes al ataque de los ácidos de condensación.



PELIGRO

En caso de perforaciones de paredes con conductos de aspiración y conductos desdoblados o coaxiales, sellar siempre los espacios entre los tubos y la pared.

En caso de que la pared sea de material inflamable, es obligatorio instalar un aislante ignífugo alrededor del tubo de evacuación de los humos.



PELIGRO

Para las calderas con conductos de aspiración y conductos desdoblados, en caso de perforaciones de losas inflamables, es obligatorio instalar un aislante ignífugo alrededor del tubo de evacuación de los humos.



PELIGRO

La caldera incorpora un dispositivo de seguridad para el control de la evacuación de los productos de la combustión. Está terminantemente prohibido alterar y/o anular el dispositivo de seguridad.

En caso de funcionamiento defectuoso del sistema de aspiración de aire/evacuación de los humos, el dispositivo pone en seguridad el aparato y en el LCD se muestra el código E3.

En este caso es necesario realizar un control inmediato del dispositivo de seguridad, la caldera y los conductos de aspiración aire/evacuación de humos por un centro de asistencia o personal cualificado.

Si se producen paradas repetidas de la caldera, se deben hacer controlar el dispositivo de seguridad, la caldera y los conductos de aspiración aire/evacuación de humos por un centro de asistencia o personal cualificado.

Después de cada intervención sobre el dispositivo de seguridad o sobre el sistema de aspiración aire/evacuación de humos es necesario realizar una prueba de funcionamiento de la caldera.

En el caso de sustitución del dispositivo de seguridad proceder a la sustitución utilizando recambios originales, suministrados por el fabricante.

El restablecimiento del dispositivo de control de evacuación de los productos de la combustión se realiza exclusivamente presionando la tecla "Reset".

3.6.1 Instalación de los kits de arranque

Consultar la Fig. 8 Instalación Kit desdoblado y la Fig. 9 Instalación Kit coaxial.



PELIGRO

Con la caldera encendida no se admite ninguna fuga de productos de la combustión por uniones y/o juntas.

Kit desdoblado (opcional)

Limpiar el techo de la caldera del polvo y otros residuos generados por eventuales trabajos de albañilería.

Fijar la junta adhesiva debajo de la conexión con brida para la evacuación de los humos (A). La junta se debe adherir correctamente en toda la superficie.

Fijar la unión con brida para la evacuación de los humos (A) en el techo de la caldera en correspondencia con el orificio previsto, utilizando los tornillos suministrados con el kit. La junta se debe adherir correctamente en la superficie del techo.

Quitar el tapón de cierre humos (C) del techo de la caldera eliminando eventuales restos de la junta.

Fijar la junta adhesiva debajo de la conexión con brida para la aspiración del aire (A). La junta se debe adherir correctamente en toda la superficie.

Fijar la conexión con brida para la aspiración del aire (B) en el techo de la caldera en correspondencia con el orificio previsto, utilizando los tornillos suministrados con el kit. La junta se debe adherir correctamente en la superficie del techo.

Kit coaxial (opcional)

Limpiar el techo de la caldera del polvo y otros residuos generados por eventuales trabajos de albañilería.

Fijar la junta adhesiva debajo de la conexión coaxial con brida (D). La junta se debe adherir correctamente en toda la superficie.

Fijar la conexión coaxial con brida (D) en correspondencia con el orificio previsto en el techo de la caldera, utilizando los tornillos suministrados en el kit. La junta se debe adherir correctamente en la superficie del techo.

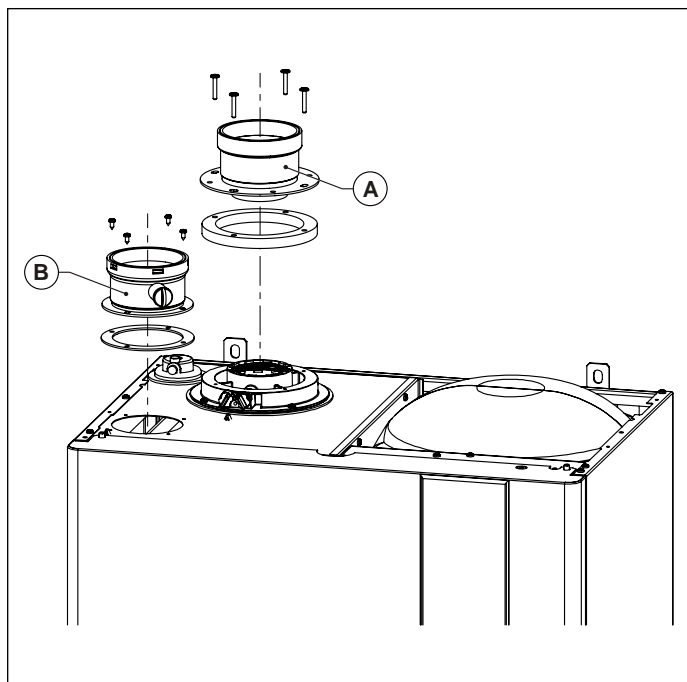

Fig. 8 Instalación Kit desdoblado

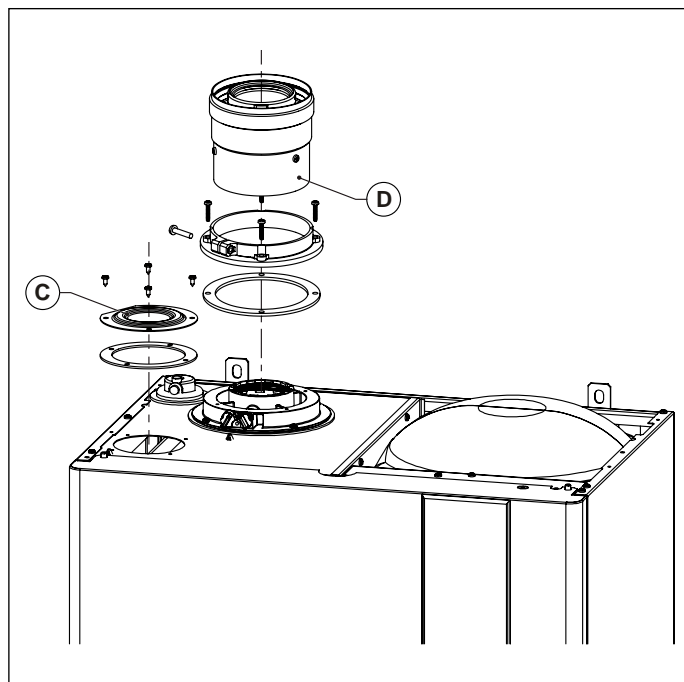

Fig. 9 Instalación Kit coaxial

3.6.2 Instalación de las tuberías y de los terminales



PELIGRO

Las tuberías de evacuación deben ser instaladas con una inclinación hacia la caldera apta a garantizar el reflujó de la condensación hacia la cámara de combustión que está construida para recoger y evacuar la condensación. En caso de que esto no fuera posible es necesario instalar, en los puntos de estancamiento de la condensación, sistemas capaces de recoger y encauzar la condensación al sistema de evacuación de la condensación.

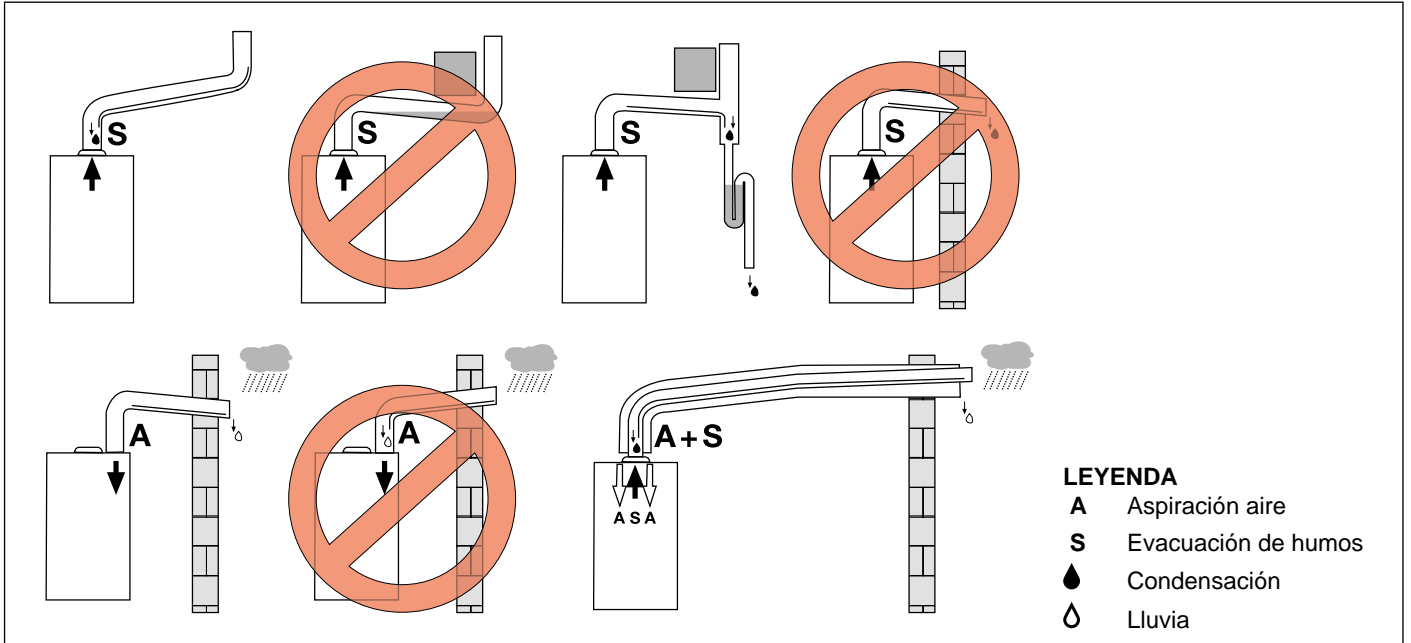

Fig. 10 Ejemplos de instalación

Para la instalación de tuberías, codos, terminales y otros accesorios de aspiración de aire y evacuación de humos seguir las indicaciones a continuación (ver Fig. 11 Instalación tuberías):

- Limpiar las superficies y las juntas de los componentes eliminando los eventuales restos de polvo y otros residuos.
- Distribuir una ligera capa de lubricante en la junta.
- Acoplar los componentes con una ligera rotación, empujando hasta el tope del manguito.



PELIGRO

Con la caldera encendida no se admite ninguna fuga de productos de la combustión por uniones y/o juntas.

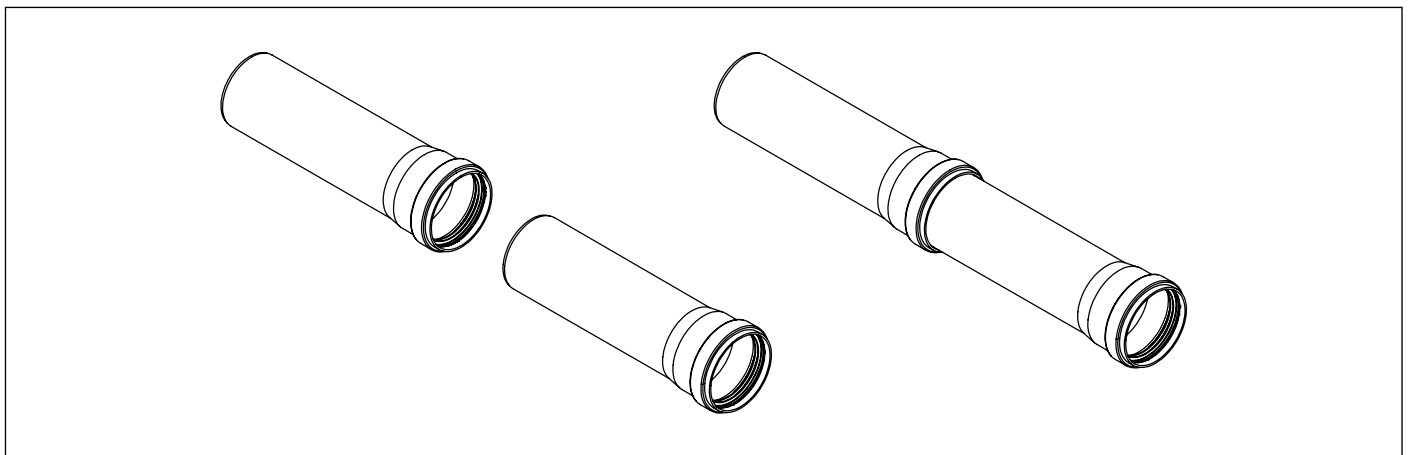

Fig. 11 Instalación tuberías

Terminales de pared

Los terminales de aspiración de aire y evacuación de los humos, desdoblados y coaxiales, están dotados de un canal (A) en la parte final para la fijación del rosetón externo (ver Fig. 12 Instalación terminales en el pared).

Introducir el rosetón externo en el terminal hasta el canal.

Introducir el terminal, desde afuera, haciendo adherir el rosetón externo a la pared. El saliente del terminal de la pared debe ser la establecida por la posición obligada del rosetón.

Introducir el rosetón interno, desde adentro, hasta hacerlo adherir a la pared.

El acoplamiento de eventuales tubos, codos u otros componentes no debe coincidir con la perforación de la pared.

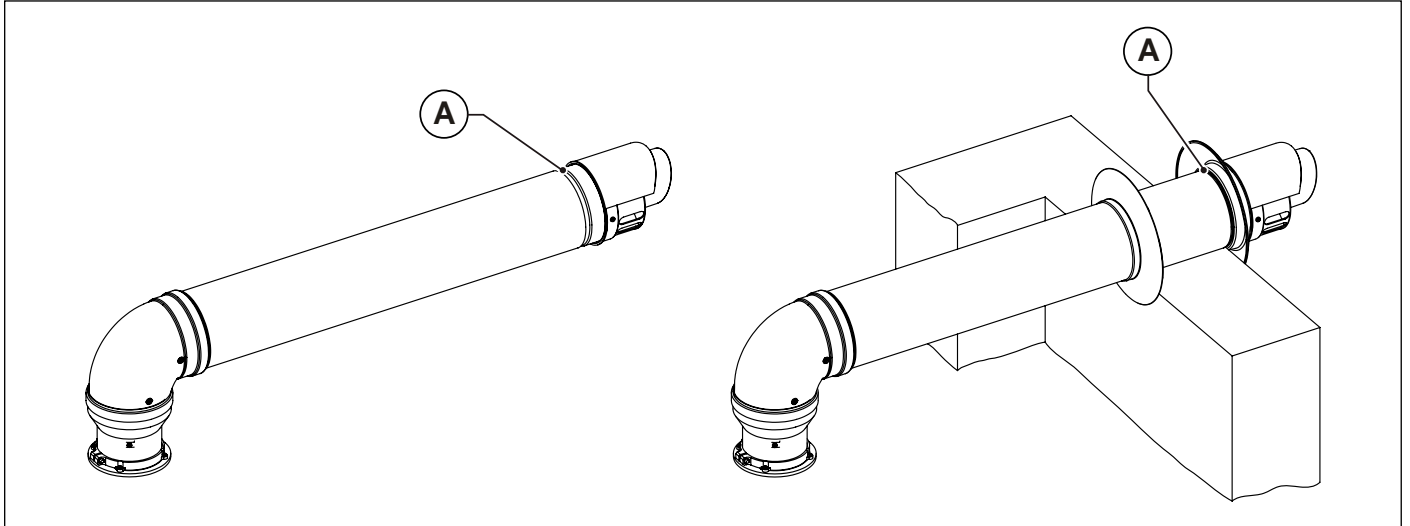

Fig. 12 Instalación terminales en el pared

Teja para tejados inclinados

La teja para tejados inclinados se puede utilizar en tejados con inclinación de 18° a 44° (ver Fig. 13 Teja para tejados inclinados).

Quitar los elementos de cobertura (tejas canal, tejas cobija, etc.) en la zona del tejado donde se instalará la teja para tejados inclinados.

Posicionar la teja en el tejado.

Posicionar los elementos de cobertura (tejas canal, tejas cobija, etc.) para que el agua pluvial se deslice sobre la cobertura.

Montar el sombrerete (A) en la teja. El sombrerete se puede montar en 2 posiciones, en base a la inclinación del tejado.

Introducir la chimenea desde arriba a través de la teja.

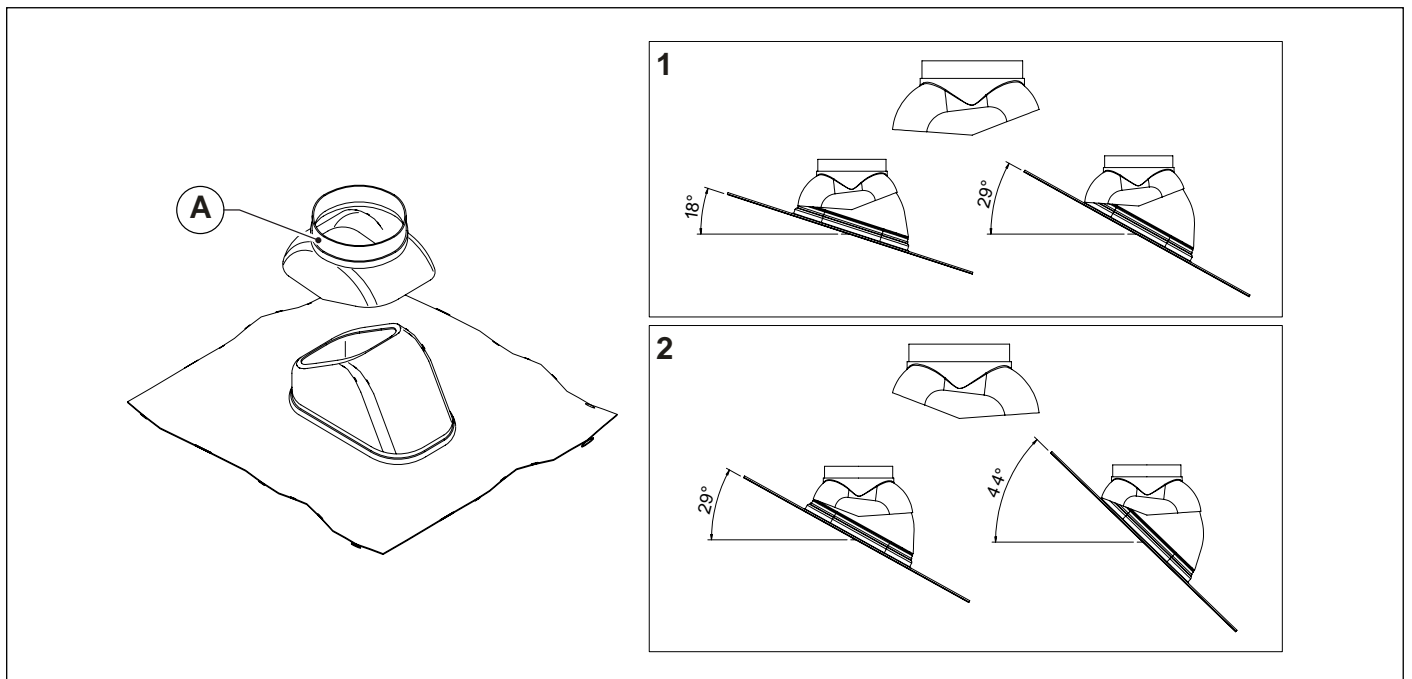

Fig. 13 Teja para tejados inclinados

Chimeneas de tejado

Introducir la chimenea de aspiración de aire y/o evacuación de los humos desde arriba a través de la teja.

Posicionar el collar de protección contra la lluvia (A) en coincidencia con el sombrerete para tejados (B) y fijarlo con el tornillo suministrado.

Mantener la distancia entre el collar de protección contra la lluvia y el terminal indicado en la figura.

Comprobar que la chimenea esté en posición vertical y fijarla a la estructura con los collares u otros sistemas de fijación.

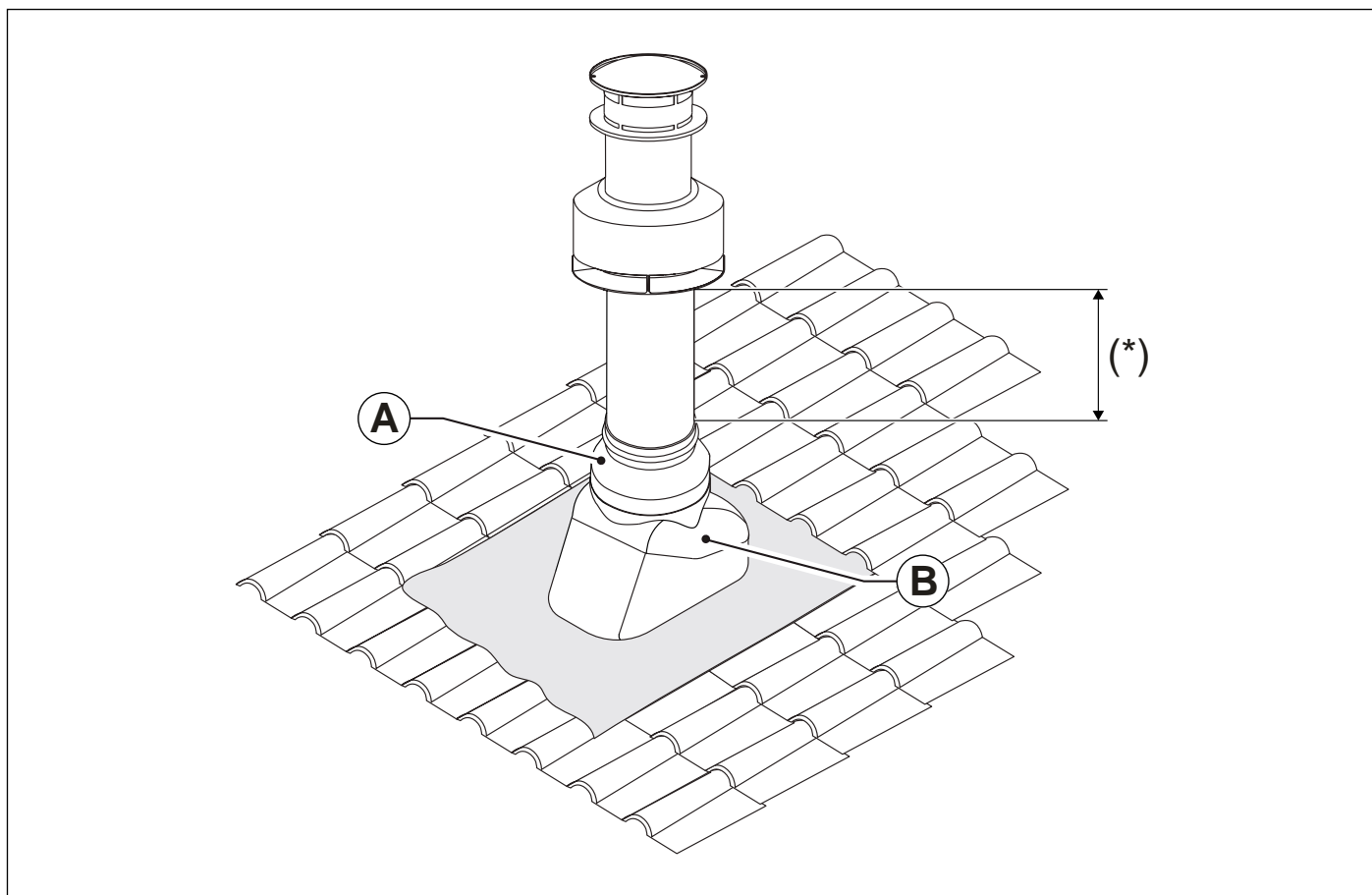

Fig. 14 Instalación chimenea en el tejado

(*) ≥ 370 mm para los accesorios 0CAMISCA00 y 0CAMIASP00.

= 270 mm para el accesorio 0KCAMASP00.

3.6.3 Configuraciones posibles de los conductos de aspiración aire/evacuación de humos

Tipo B23/B23P

Caldera concebida para empalmarse a un sistema de conducto de humos o a un dispositivo de evacuación de los productos de la combustión al exterior del local en el que está instalada.

La toma del aire se efectúa en el local de instalación y la evacuación de los productos de la combustión se efectúa al exterior del local mismo.

La caldera no debe tener el dispositivo corta-tiro anti-viento, pero debe estar dotada de un ventilador antes de la cámara de combustión/intercambiador de calor.

Tipo C13/C13X

Caldera concebida para empalmarse a terminales horizontales de aspiración y evacuación dirigidos al exterior mediante conductos de tipo coaxial, o bien mediante conductos de tipo desdoblado.

La distancia entre el conducto de entrada del aire y el conducto de salida de humos debe ser como mínimo de 250 mm y ambos terminales deben colocarse en el interior de un cuadrado de 500 mm de lado.

La caldera debe estar dotada de un ventilador colocado aguas arriba de la cámara de combustión/intercambiador de calor.

Tipo C33/C33X

Caldera concebida para empalmarse a terminales verticales de aspiración y evacuación dirigidos al exterior mediante conductos de tipo coaxial, o bien mediante conductos de tipo desdoblado.

La distancia entre el conducto de entrada del aire y el conducto de salida de humos debe ser como mínimo de 250 mm y ambos terminales deben colocarse en el interior de un cuadrado de 500 mm de lado.

La caldera debe estar dotada de un ventilador colocado aguas arriba de la cámara de combustión/intercambiador de calor.

Tipo C43/C43X

Caldera concebida para empalmarse a un sistema de conductos de humos colectivos que comprende dos conductos, uno para la aspiración del aire de combustión y el otro para la evacuación de los productos de la combustión, coaxial o bien mediante conductos desdoblados.

La chimenea debe estar en conformidad con las normas vigentes.

La caldera debe estar dotada de un ventilador colocado aguas arriba de la cámara de combustión/intercambiador de calor.

Tipo C53/C53X

Caldera con conductos de aspiración de aire comburente y evacuación de los productos de la combustión separados.

Estos conductos pueden evacuar en zonas con presiones diferentes.

No se admite la colocación de los dos terminales en paredes opuestas.

La caldera debe estar dotada de un ventilador colocado aguas arriba de la cámara de combustión/intercambiador de calor.

Tipo C63/C63X

Caldera concebida para comercializarse sin terminales de evacuación o sin conductos de aspiración del aire y de evacuación de los productos de la combustión.

Descarga y aspiración realizadas con tuberías comercializadas y certificadas por separado.

La caldera debe estar dotada de un ventilador colocado aguas arriba de la cámara de combustión/intercambiador de calor.

Tipo C83/C83X

Caldera concebida para empalmarse a un terminal para la aspiración del aire de combustión y a una chimenea individual o colectiva para la evacuación de humos.

La chimenea debe estar en conformidad con las normas vigentes.

La caldera debe estar dotada de un ventilador colocado aguas arriba de la cámara de combustión/intercambiador de calor.

Tipo C93/C93X

Caldera diseñada para conectarse, por medio de un conducto de evacuación entubado, a un terminal vertical.

El compartimiento técnico en el que se aloja la evacuación también funciona, gracias a la crujía que se crea, también como conducto de aspiración del aire comburente.

La caldera debe estar dotada de un ventilador colocado aguas arriba de la cámara de combustión/intercambiador de calor.

3.6.4 Aspiración del aire/evacuación de los humos con conductos coaxiales de 100/60 mm de diámetro o 125/80 mm



ATENCIÓN

Dichos valores se refieren a conductos de aspiración aire/evacuación de los humos realizados utilizando tubos rígidos y lisos originales, suministrados por el fabricante.

Tipo de instalación C13

KB 24

- La longitud mínima permitida de los tubos coaxiales horizontales es de 1 metro.
- La longitud máxima permitida de los tubos coaxiales horizontales 100/60 mm es de 10 metros.
- La longitud máxima permitida de los tubos coaxiales horizontales 125/80 mm es de 30 metros.
- Para cada tubo rectilíneo agregado de longitud equivalente a 1 metro la longitud máxima permitida debe ser disminuida de 1 metro.
- Por cada curva de 90° añadida debe restarse 1 metro a la longitud máxima permitida.
- Por cada curva de 45° añadida deben restarse 0,5 metros a la longitud máxima permitida.
- El terminal de pared disminuye la longitud máxima permitida de 1,5 metros.
- La parte de aspiración del aire debe tener una inclinación hacia abajo del 1% en la dirección de salida, para evitar la entrada del agua de lluvia.

KB 32

- La longitud mínima permitida de los tubos coaxiales horizontales es de 1 metro.
- La longitud máxima permitida de los tubos coaxiales horizontales 100/60 mm es de 7 metros.
- La longitud máxima permitida de los tubos coaxiales horizontales 125/80 mm es de 30 metros.
- Para cada tubo rectilíneo agregado de longitud equivalente a 1 metro la longitud máxima permitida debe ser disminuida de 1 metro.
- Por cada curva de 90° añadida debe restarse 1 metro a la longitud máxima permitida.
- Por cada curva de 45° añadida deben restarse 0,5 metros a la longitud máxima permitida.
- El terminal de pared disminuye la longitud máxima permitida de 1,5 metros.
- La parte de aspiración del aire debe tener una inclinación hacia abajo del 1% en la dirección de salida, para evitar la entrada del agua de lluvia.

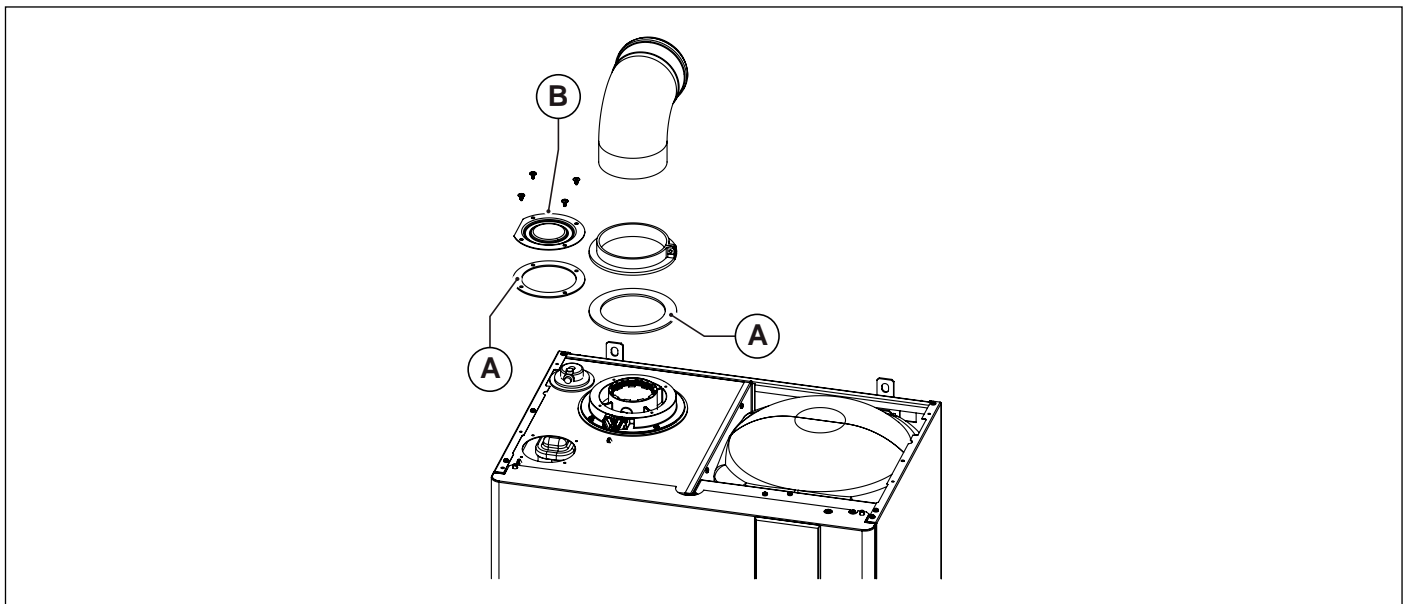

Fig. 15 Conductos coaxiales tipo C13 - C33

- A. Junta
- B. Tapón cierre

Tipo de instalación C33

KB 24

- La longitud mínima permitida de los tubos coaxiales verticales es de 1 metro.
- La longitud máxima permitida de los tubos coaxiales verticales 100/60 mm es de 10 metros.
- La longitud máxima permitida de los tubos coaxiales verticales 125/80 mm es de 30 metros.
- Para cada tubo rectilíneo agregado de longitud equivalente a 1 metro la longitud máxima permitida debe ser disminuida de 1 metro.
- Por cada curva de 90° añadida debe restarse 1 metro a la longitud máxima permitida.
- Por cada curva de 45° añadida deben restarse 0,5 metros a la longitud máxima permitida.
- La descarga de techo disminuye la longitud máxima permitida de 1,5 metros.

KB 32

- La longitud mínima permitida de los tubos coaxiales verticales es de 1 metro.
- La longitud máxima permitida de los tubos coaxiales verticales 100/60 mm es de 7 metros.
- La longitud máxima permitida de los tubos coaxiales verticales 125/80 mm es de 30 metros.
- Para cada tubo rectilíneo agregado de longitud equivalente a 1 metro la longitud máxima permitida debe ser disminuida de 1 metro.
- Por cada curva de 90° añadida debe restarse 1 metro a la longitud máxima permitida.
- Por cada curva de 45° añadida deben restarse 0,5 metros a la longitud máxima permitida.
- La descarga de techo disminuye la longitud máxima permitida de 1,5 metros.

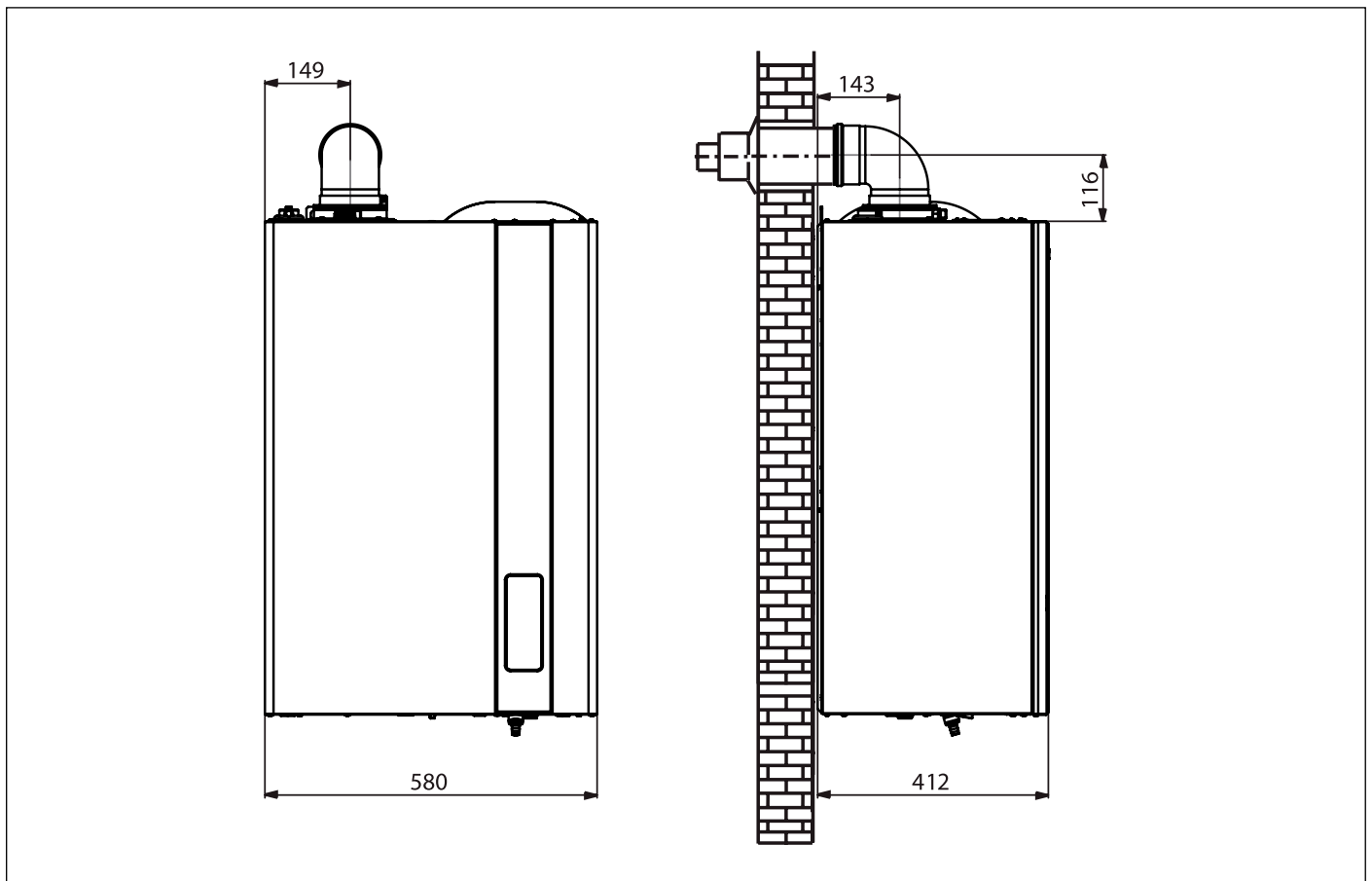

Fig. 16 Dimensiones conductos coaxiales tipo C13 - C33

3.6.5 Aspiración de aire/evacuación de humos con conductos desdoblados de diámetro 80 mm

Tipos de instalación C43 - C53 - C83

KB 24

- La longitud mínima de la tubería de aspiración de aire debe ser de 1 metro.
- La longitud mínima de la tubería de evacuación de humos debe ser de 1 metro.
- La longitud máxima permitida de las tuberías de aspiración del aire/evacuación de los humos es de 84 metros (sumando la longitud en aspiración y en evacuación).
- Para cada tubo rectilíneo agregado de longitud equivalente a 1 metro la longitud máxima permitida debe ser disminuida de 1 metro.
- Por cada curva de 90° añadida debe restarse 1 metro a la longitud máxima permitida.
- Por cada curva de 45° añadida deben restarse 0,5 metros a la longitud máxima permitida.
- El terminal de techo disminuye la longitud máxima permitida de 5,5 metros.
- El terminal de pared disminuye la longitud máxima permitida de 5 metros.

KB 32

- La longitud mínima de la tubería de aspiración de aire debe ser de 1 metro.
- La longitud mínima de la tubería de evacuación de humos debe ser de 1 metro.
- La longitud máxima permitida de las tuberías de aspiración del aire/evacuación de los humos es de 78 metros (sumando la longitud en aspiración y en evacuación).
- Para cada tubo rectilíneo agregado de longitud equivalente a 1 metro la longitud máxima permitida debe ser disminuida de 1 metro.
- Por cada curva de 90° añadida deben restarse 1,5 metros a la longitud máxima permitida.
- Por cada curva de 45° añadida debe restarse 1 metro a la longitud máxima permitida.
- El terminal de techo disminuye la longitud máxima permitida de 6 metros.
- El terminal de pared disminuye la longitud máxima permitida de 5,5 metros.

3.6.6 Aspiración de aire/evacuación de humos con conductos desdoblados de diámetro 60 mm

Tipos de instalación C43 - C53 - C83

KB 24 - KB 32

- La longitud mínima de la tubería de aspiración de aire debe ser de 1 metro.
- La longitud mínima de la tubería de evacuación de humos debe ser de 1 metro.
- La longitud máxima permitida de las tuberías de aspiración/evacuación de los humos es de 23 metros para el modelo KB 24 y de 20 metros para el modelo KB 32 (sumando la longitud en aspiración y en evacuación).
- Para cada tubo rectilíneo agregado de longitud equivalente a 1 metro la longitud máxima permitida debe ser disminuida de 1 metro.
- Por cada curva de 90° añadida debe restarse 1 metro a la longitud máxima permitida.
- Por cada curva de 45° añadida deben restarse 0,5 metros a la longitud máxima permitida.
- El terminal de pared disminuye la longitud máxima permitida de 4,5 metros.

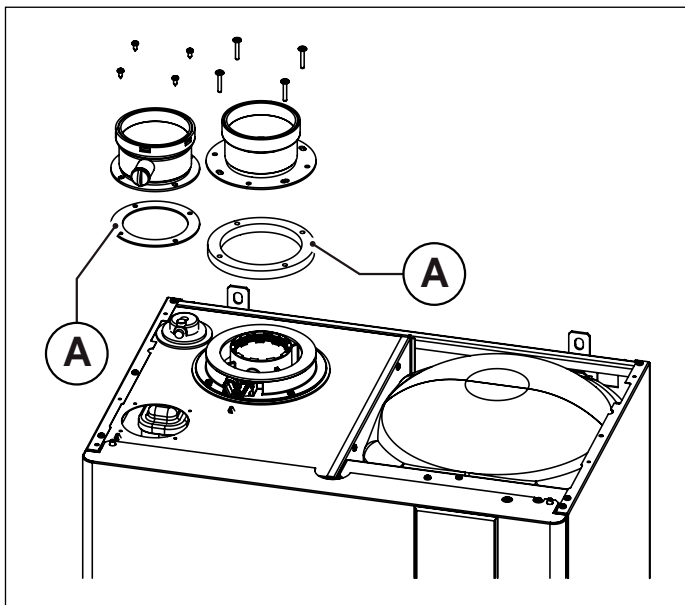

Fig. 17 Conductos desdoblados tipo tipo C43 - C53 - C83

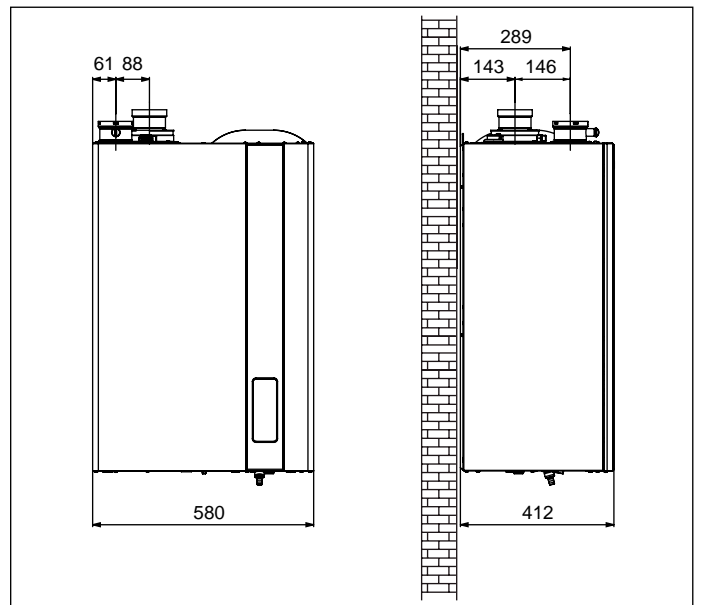











Fig. 18 Dimensiones conductos desdoblados tipo C43 - C53 - C83

A. Junta

3.7 Medida en obra del rendimiento de combustión

3.7.1 Función deshollinado

- La caldera dispone de la función deshollinado que debe ser utilizada para la medida en obra del rendimiento de combustión y para la regulación del quemador.
- Para activar la función deshollinador, presionar la tecla  durante 3 segundos.
- La activación de la función deshollinador está señalizada por el encendido fijo del símbolo , por el símbolo de llama presente  (si el quemador está encendido) y por la visualización de la temperatura de impulsión y de la velocidad del ventilador.
- La caldera realiza la secuencia de encendido y sucesivamente pasa a funcionar a la potencia máxima de calefacción (parámetro **P4**).
- Las teclas activas en esta función son las teclas  y **+/- SANITARIO**.
- Accionando las teclas **+/- SANITARIO** es posible modificar la velocidad del ventilador de **P5** (v.mín.) a **P4** (V.máx.). El display visualiza el símbolo  para indicar que se está modificando el parámetro, el símbolo , la frase **H** (indicación de Hertz), el valor de set-point de la velocidad expresada en Hz, la velocidad actual del y el símbolo  si el quemador está encendido.
- Al liberar el pulsador **+/- SANITARIO** el display visualiza el número de revoluciones actuales del ventilador, la temperatura de impulsión, la presión de la instalación, el símbolo  y el símbolo  para indicar que la función deshollinador está activa.
- La duración de la función deshollinado es de 15 minutos. Para salir de la función deshollinador y volver al funcionamiento normal, presionar la tecla .

3.7.2 Medidas

La caldera cuenta con una torre para la conexión de la tubería de aspiración del aire/evacuación de humos (ver Fig. 19 Posición tapones y Fig. 20 Posición orificios).

En la torre han sido preparados orificios para el acceso directo del aire de combustión y a la evacuación de los humos (ver Fig. 20 Posición orificios).

Antes de efectuar las mediciones quitar los tapones **A** y **B** de los orificios preparados sobre la torre (ver Fig. 19 Posición tapones).

Para determinar el rendimiento de combustión hay que efectuar las siguientes mediciones:

- medida del aire comburente tomada en el agujero específico **1** (ver Fig. 20 Posición orificios).
- medición de la temperatura de los humos y del CO₂ tomada en el orificio **2** (ver Fig. 20 Posición orificios).

Effettuare le specifiche misurazioni con la caldaia a regime.

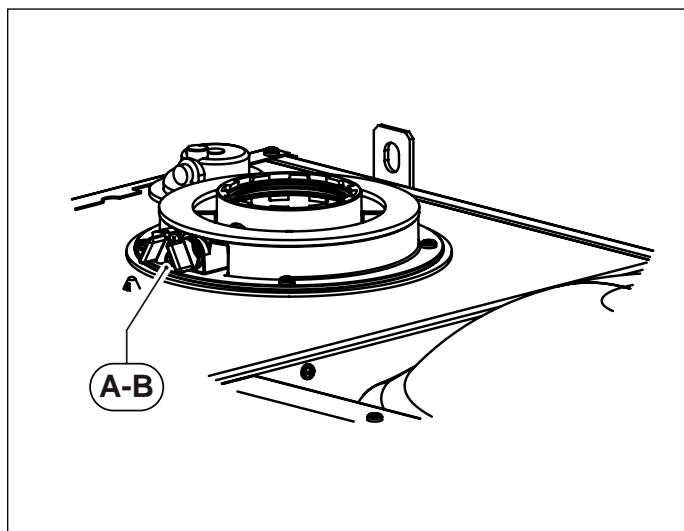

Fig. 19 Posición tapones

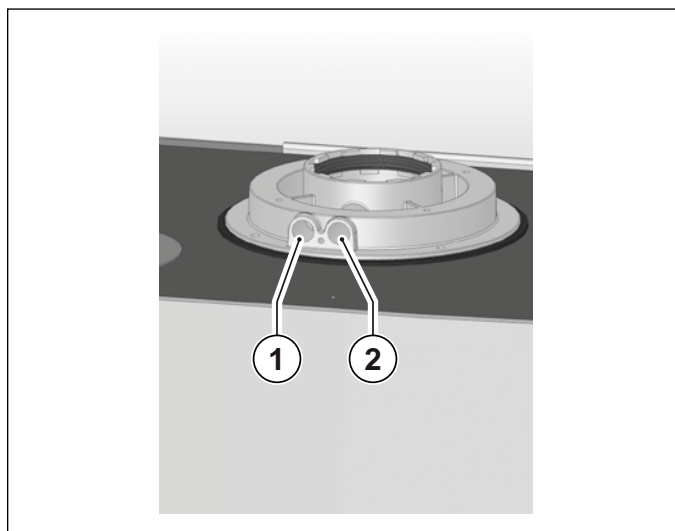

Fig. 20 Posición orificios

3.8 Conexiones hidráulicas

3.8.1 Calefacción

Antes de la instalación se recomienda su limpieza para eliminar las impurezas que podrían provenir de los componentes y que dañarían el circulador o el intercambiador.

La ida y el retorno de la calefacción deben empalmarse a la calderas con los respectivos racores de 3/4" **M** y **R** (ver Fig. 6 Plantilla de instalación).

Para el dimensionamiento de los tubos del circuito de calefacción es necesario tener en cuenta las pérdidas de carga producidas por los radiadores, por las eventuales válvulas termostáticas, por las válvulas de cierre de los radiadores y por la configuración propia de la instalación.



ADVERTENCIA

Es necesario conducir al desagüe la evacuación de la válvula de seguridad montada en la caldera. Una eventual apertura de la válvula de seguridad puede provocar la inundación del local en el que la caldera está instalada si no se realiza tal conducción.

El fabricante declina toda responsabilidad por daños a personas, animales y cosas derivados de la inobservancia de lo anteriormente dicho.

3.8.2 Sanitario

Antes de la instalación se recomienda su limpieza para eliminar las impurezas que podrían provenir de los componentes y que dañarían al hervidor.

La alimentación del agua fría y la salida del agua caliente sanitaria deben empalmarse a los respectivos racores de 1/2" **C** y **F** de la caldera (ver Fig. 6 Plantilla de instalación).

La dureza del agua de alimentación condiciona la frecuencia de limpieza y/o sustitución del serpentín de intercambio térmico.



ADVERTENCIA

De acuerdo a la dureza del agua de alimentación, se debe evaluar la oportunidad de instalar aparatos de uso doméstico de dosificación de productos de pureza alimentaria, empleados para el tratamiento de aguas potables conforme a la legislación vigente en la materia.

Con aguas de alimentación con dureza superior a 15°F es siempre aconsejable el tratamiento del agua.

Por las características físico-químicas que asume, puede que el agua procedente de los suavizadores comunes no sea compatible con algunos componentes de la instalación de calefacción, ya que la carga de la instalación se realiza con el agua de la instalación sanitaria.

Por esto es preferible el uso de dosificadores de polifosfatos.



ADVERTENCIA

Es necesario conducir al desagüe la evacuación de la válvula de seguridad montada en la caldera. Una eventual apertura de la válvula de seguridad puede provocar la inundación del local en el que la caldera está instalada si no se realiza tal conducción.

El fabricante declina toda responsabilidad por daños a personas, animales y cosas derivados de la inobservancia de lo anteriormente dicho.

3.8.3 Descarga condensación

Para la evacuación de la condensación, atenerse a las normativas vigentes que se consideran aquí integralmente transcritas.

Si no existen contraindicaciones especiales, la condensación producida en la fase de combustión debe ser encauzada (por medio del conducto de evacuación de la condensación) a un sistema de evacuación que la haga fluir a la red de evacuación de los reflujos domésticos que por su componente básico, contrarresten la acidez de la condensación de los humos. Para evitar un retorno de los malos olores de la red de evacuación de los reflujos domésticos, se recomienda aplicar un sellado anti-olores entre el sistema de evacuación de la condensación y la red de evacuación de reflujos domésticos. El sistema de evacuación de la condensación y la red de evacuación reflujos domésticos deben estar contruidos con materiales adecuados, resistentes al ataque del agua de condensación.



ADVERTENCIA

El fabricante declina toda responsabilidad por daños a personas, animales y cosas derivados de la inobservancia de lo anteriormente dicho.

3.9 Conexión a la red de gas

La sección de la tubería depende de su longitud, del tipo de recorrido y del caudal de gas.

La tubería de alimentación debe tener una sección igual o superior a la utilizada en la caldera.



PELIGRO

Atenerse a las normas vigentes que aquí se consideran íntegramente transcritas.

Se recuerda que antes de poner en servicio una instalación de distribución interior de gas, y por tanto antes de conectarla al contador, se debe verificar la estanquidad.

Si alguna parte de la instalación no está a la vista, la prueba de estanquidad debe preceder a la cobertura de la tubería.

La prueba de estanquidad NO debe ser efectuada con gas combustible: utilizar para este fin aire o nitrógeno.

Con presencia de gas en las tuberías recordar que está prohibido buscar fugas por medio de llamas, utilizar para ello los productos adecuados que se pueden encontrar en el mercado.

ES OBLIGATORIO, para conectar la toma de gas de la caldera a la tubería de alimentación colocar una junta (A) de medidas y materiales adecuados (ver Fig. 21 Conexión a la red de gas).

Para la conexión NO debe utilizarse cáñamo, cinta de teflón y similares.

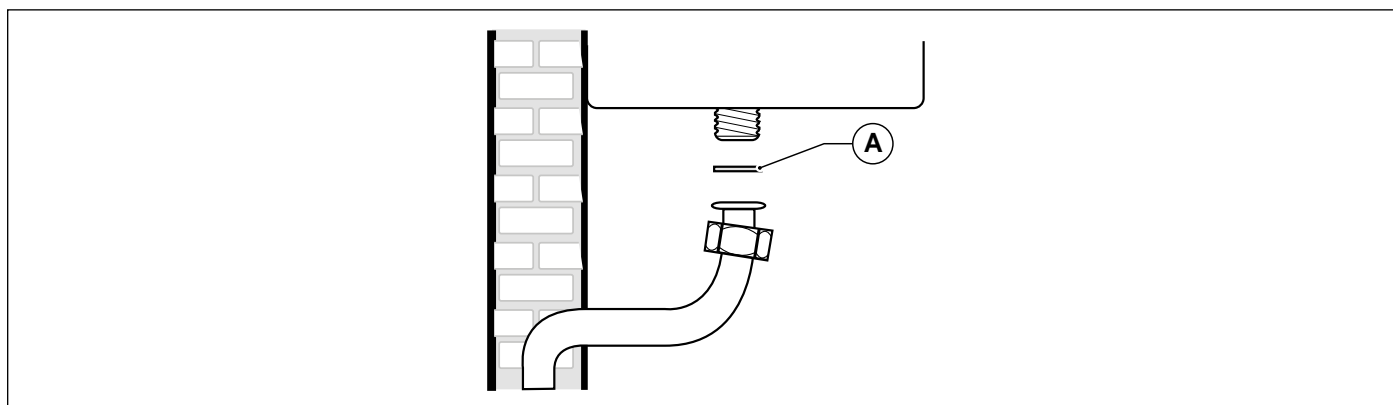

Fig. 21 Conexión a la red de gas

3.10 Conexión a la red eléctrica

La caldera se entrega con un cable de alimentación tripolar, ya conectado por un terminal a la tarjeta electrónica, protegido contra las roturas por medio de un sujetacable.

La caldera debe conectarse a una red eléctrica de 230V-50 Hz.

En la conexión respetar la polaridad conectando correctamente fase y neutro.

Durante la instalación atenerse a las normas de instalación vigentes que se consideran aquí íntegramente transcritas.

Arriba de la caldera se debe instalar un interruptor bipolar con distancia mínima entre los contactos de 3 mm, de fácil acceso, que permita interrumpir la alimentación eléctrica y efectuar en seguridad todas las operaciones de mantenimiento.

La línea de alimentación de la caldera debe estar protegida por un interruptor magnetotérmico diferencial con poder de interrupción adecuado. La red de alimentación eléctrica debe tener una toma de tierra segura.

Es necesario verificar este requisito fundamental de seguridad; en caso de duda pedir que personal cualificado realice un control meticuloso de la instalación eléctrica.



ADVERTENCIA

El fabricante no se responsabiliza de los daños provocados por la falta de toma de tierra de la instalación: NO deben utilizarse como tomas de tierra las tuberías de las instalaciones de gas, agua sanitaria y calefacción.

3.11 Conexión al termostato ambiente (opcional)

La caldera puede ser conectada a un termostato ambiente (opcional no obligatorio).

Los contactos del termostato ambiente deberán llevar una carga de 5 mA a 24 V.

Los cables del termostato ambiente deben estar conectados a los bornes (1) y (2) de la tarjeta eléctrica (ver Fig. 25 Esquema eléctrico) después de haber retirado el puente suministrado de serie con la caldera.

Los cables del termostato ambiente no deben estar envainados juntos con los cables de la alimentación eléctrica.

3.12 Instalación de la sonda ambiente

La caldera puede ser conectada a una sonda ambiente (suministrada de serie con la caldera).



ADVERTENCIA

Utilizar sólo sondas ambiente originales, suministradas por el fabricante.

Si se utilizan sondas ambiente no originales, no suministradas por el fabricante, no está garantizado el funcionamiento correcto de la sonda ni de la caldera.

La sonda para la medición de la temperatura ambiente debe ser conectada con un cable con doble aislamiento que tenga una sección mínima de 0,35 mm².

La sonda ambiente tiene que conectarse a los bornes (13) y (14) de la placa electrónica de la caldera.



ADVERTENCIA

Los cables de la sonda de medición de la temperatura ambiente NO deben estar envainados junto con los cables de la alimentación eléctrica.

Colocar la sonda ambiente sobre una pared interna de la vivienda, a una altura de aproximadamente 1,5 m del suelo, en posición adecuada para detectar correctamente la temperatura del ambiente evitando la instalación en nichos, detrás de puertas o cortinas, cerca de fuentes de calor, expuesta directamente a los rayos del sol, a corrientes de aire o a salpicaduras de agua.

Después de la instalación de la sonda ambiente, configurar los siguientes parámetros (ver *Parámetros TSP* en la página 54):

- P17 = 1
- P57 = 1
- P61 = 3

La sonda ambiente actúa modificando automáticamente la temperatura de impulsión del circuito de calefacción en función de:

- Temperatura ambiente medida.
- Temperatura ambiente programada.

Mediante el parámetro **P49** de la caldera se puede visualizar el valor de la temperatura ambiente detectada por la sonda SA1.

3.13 Selección del rango de funcionamiento en calefacción

El campo de regulación de la temperatura del agua de calefacción depende del rango de funcionamiento seleccionado:

- **rango estándar:** de 20°C a 78°C (presionando las teclas **+/- CALEFACCIÓN**);
- **rango reducido :** de 20°C a 45°C (presionando las teclas **+/- CALEFACCION**).

El rango estándar está activado con parámetro **P10** ≥ 1 , mientras que el rango reducido con parámetro **P10** < 1 .

Los dos rangos se pueden seleccionar aunque no se encuentre conectada la sonda exterior.

El tiempo de espera entre un encendido y el otro de la caldera, que sirve para evitar frecuentes encendidos y apagados de la caldera durante el funcionamiento en calefacción, es equivalente a 4 minutos para ambos rangos, que se puede modificar con el parámetro **P11**.

Si por el contrario, la temperatura del agua de la instalación desciende por debajo de un determinado valor, el tiempo de espera se pone a cero y la caldera se enciende de nuevo, como muestra la siguiente tabla:

Rango seleccionado	Temperatura de re-encendido
Rango estándar	< 30°C (P27)
Rango reducido	< 20°C

Tab. 9 Temperaturas de reencendido del quemador

La selección del rango de funcionamiento debe ser efectuada por el instalador o por un Centro de Asistencia.

3.14 Instalación y funcionamiento con Mando Remoto Open Therm (opcional)



ADVERTENCIA

Utilizar solamente Mandos Remotos originales, suministrados por el fabricante.

Si se utilizan Mandos Remotos no originales, no suministrados por el fabricante, no se garantiza el funcionamiento correcto del Mando Remoto y de la caldera.

La caldera puede conectarse a un Mando Remoto Open Therm (opcional no obligatorio, suministrado por el fabricante).

La instalación del Mando Remoto debe ser efectuada únicamente por personal cualificado.

Para la instalación del Mando Remoto seguir las instrucciones que se adjuntan con el Mando Remoto.

Colocar el Mando Remoto en una pared interna de la habitación, a una altura de aproximadamente 1,5 m del suelo, en posición adecuada para medir correctamente la temperatura del ambiente evitando ser instalado en nichos, detrás de puertas o de cortinas, cerca de fuentes de calor, expuesto a rayos solares directos, corriente de aire o chorros de agua.

Los cables del Mando Remoto deben estar conectados a los bornes 3 y 4 de la placa electrónica (ver Fig. 25 Esquema eléctrico).

La conexión del Mando Remoto está protegida contra la falsa polaridad, esto significa que se pueden intercambiar las conexiones.



ADVERTENCIA

El Mando Remoto no debe conectarse a la alimentación eléctrica 230 V ~ 50 Hz.

Los cables del Mando Remoto no deben conducirse junto con los cables de la alimentación eléctrica: de lo contrario, las posibles interferencias debidas a la presencia de otros cables eléctricos podrían provocar funcionamientos defectuosos del Mando Remoto.

Para la programación completa del Mando Remoto, remitirse al manual de instrucciones incluido en el kit del Mando Remoto.

La comunicación entre tarjeta y Mando Remoto se verifica en todas las modalidades de funcionamiento: OFF, VERANO, INVIERNO, SÓLO CALEFACCIÓN.

El display de la caldera refleja las configuraciones efectuadas por el Mando Remoto, por lo que respecta las modalidades de funcionamiento.

Mediante el Mando Remoto se pueden leer y configurar una serie de parámetros, denominados **TSP**, reservados al personal cualificado

La configuración del parámetro **TSP0** configura la tabla de los datos de default y restablece todos los datos originales, anulando todas las eventuales modificaciones efectuadas precedentemente en cada parámetro individual.

Si se detecta que el valor de un parámetro es erróneo, su valor es restablecido tomando datos por defecto de la tabla.

Si el valor que se desea configurar está fuera de los límites admitidos por el parámetro, el nuevo valor es rechazado y se conserva el existente.

3.15 Instalación de la sonda externa (opcional) y funcionamiento con temperatura variable

La caldera puede conectarse a una sonda que mide la temperatura ambiente (opcional no obligatorio, suministrado por el fabricante) para el funcionamiento a temperatura deslizable.



ADVERTENCIA

Utilizar sólo sondas externas originales suministradas por el fabricante.

Si se utilizan sondas externas no originales, no suministrados por el fabricante, no está garantizado el funcionamiento correcto de la sonda externa ni de la caldera.

La sonda para la medida de la temperatura externa debe ser conectada con un cable con doble aislamiento que tenga una sección mínima de 0,35 mm².

La sonda externa tiene que conectarse a los bornes 5-6 de la placa electrónica de la caldera (ver Fig. 25 Esquema eléctrico).



ADVERTENCIA

Los cables del sensor de medida de la temperatura externa NO deben estar envainados junto con los cables de la alimentación eléctrica

La sonda externa debe instalarse sobre una pared expuesta a NORTE-NORESTE, en una posición protegida de los agentes atmosféricos.

No instalar la sonda externa en el hueco de las ventanas, en proximidad de boquillas de ventilación o en proximidad de fuentes de calor.

La sonda de temperatura externa actúa modificando automáticamente la temperatura de alimentación del circuito de calefacción en función de:

- Temperatura exterior medida.
- Curva de termostatación seleccionada
- Temperatura ambiente ficticia configurada.

La temperatura ambiente ficticia se configura por medio de las teclas **+/- CALEFACCIÓN** que con sonda de temperatura externa instalada pierden la función de configuración de la temperatura del agua de calefacción (ver *Funcionamiento con sonda externa (optional)* en la página 24).

Además se puede visualizar el valor de la temperatura exterior detectada por la sonda externa mediante el parámetro **P30** de la caldera.

Con sonda externa instalada presionando las teclas **+/- CALEFACCIÓN** se configura la temperatura ambiente ficticia. Apenas se libera el pulsador, el icono  destella durante aproximadamente 3 segundos durante los cuales también lo hace el valor de temperatura ficticia.

Transcurrido este tiempo el valor se memoriza y el display vuelve a su funcionamiento normal.

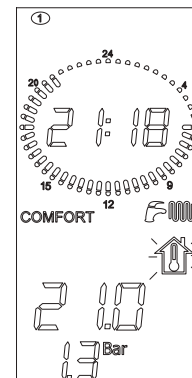

La figura representa las curvas para un valor de temperatura ambiente ficticia de 20°C. Con el parámetro **P10** es posible seleccionar el valor de las curvas representadas (ver Fig. 22 Curvas de termostatación).

Modificando el valor de temperatura ambiente ficticia en el display de la caldera, las curvas se desplazan respectivamente hacia arriba o hacia abajo del mismo valor.

Con temperatura ambiente ficticia igual a 20°C, por ejemplo, eligiendo la curva correspondiente al parámetro 1, si la temperatura exterior es igual a -4°C, la temperatura de alimentación será igual a 50°C.

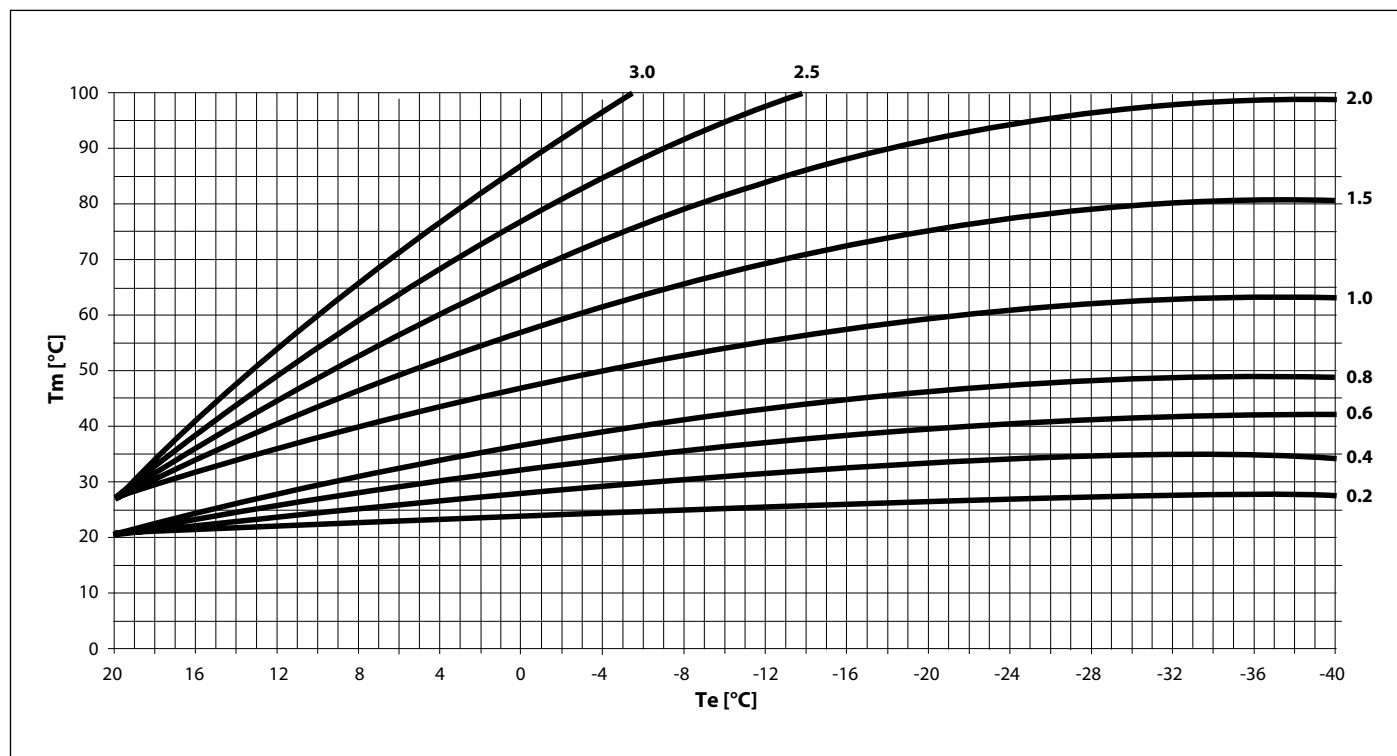

Fig. 22 Curvas de termostatación

Tm indica la temperatura de ida en °C

Te indica la temperatura externa en °C

3.16 Parámetros TSP

La caldera está dotada de una serie de parámetros que gestionan el funcionamiento.

Para modificar los parámetros, presionar contemporáneamente las teclas  y  durante 3 segundos.

Con las teclas +/- **CALEFACCIÓN** seleccionar los parámetros.

Una vez posicionados en el deseado, presionar la tecla .

El logo  se enciende para indicar que es posible modificar el valor del parámetro.

El valor del parámetro puede ser modificado con las teclas +/- **CALEFACCIÓN**.

Para confirmar la modificación del valor pulsar la tecla .

Para salir de la modalidad de modificación de los parámetros, presionar la tecla .

Parámetro	Valores configurables	Valores estándar	Notas
P0 - TSP0 Selección potencia de la caldera	0 ÷ 7	En función del modelo	1 = 24 kW gas natural; 3 = 24 kW propano 6 = 32 kW metano; 7 = 32 kW propano 0, 2, 4, 5 = no utilizado
P4 - TSP4 Velocidad ventilador máxima potencia quemador	Valor de P5 ÷ 250 Hz	En función del modelo	24 kW metano = 197; 24 kW propano = 192 32 kW metano = 208; 32 kW propano = 206
P5 - TSP5 Velocidad ventilador mínima potencia quemador	25 ÷ 120 Hz	En función del modelo	24 kW = 40; 32 kW = 43
P6 - TSP6 Velocidad ventilador potencia de encendido	25 ÷ 160 Hz	En función del modelo	24 kW = 58; 32 kW = 76
P7 - TSP7 Velocidad ventilador máxima potencia calefacción	10 ÷ 100%	En función del modelo	24 kW = 88 32 kW metano = 89; 32 kW propano = 88
P8 - TSP8 Velocidad mínima inicial rampa negativa	P5 ÷ P6	En función del modelo	24 kW = 56; 32 kW = 60
P9 - TSP9 Tiempo duración rampa negativa	0 ÷ 30 (1= 10 seg.)	18 (180 seg.)	n.d.
P10 - TSP10 Curvas calefacción	0 ÷ 3	1,5	Resolución 0,05
P11 - TSP11 Temporización termostato calefacción	0 ÷ 10 min.	4	n.d.
P12 - TSP12 Temporización rampa subida potencia calefacción	0 ÷ 10 min.	1	n.d.
P13 - TSP13 Temporización post-circulación calefacción, anti-hielo, deshollinador	30 ÷ 180 sec.	30	n.d.
P15 - TSP15 Retraso anti golpe de ariete	0 ÷ 3 sec.	0	n.d.
P16 - TSP16 Retraso lectura termostato ambiente/Mando Remoto	0 ÷ 199 sec.	0	n.d.
P17 - TSP17 Programación relé multifunción	0, 1, 3	0	0 = bloqueo y anomalía; 1 = pedido desde el termostato ambiente 1/Mando Remoto; 3 = pedido desde el termostato ambiente 2
P27 - TSP27 Temperatura puesta en cero timer calefacción	20 ÷ 78 °C		P10 < 1 (baja temp.) = 20 °C P10 > 1 (alta temp.) = 30 °C
P29 - TSP29 Imp. parámetros de default (excepto P0, P1, P2, P17)	0 ÷ 1	0	0 = parámetros usuario 1 = parámetros por defecto
P30 Visualización temperatura exterior	n.d.	n.d.	solo con sonda externa conectada
P31 Visualización temperatura de impulsión	n.d.	n.d.	n.d.
P32 Visualización de la temperatura de impulsión nominal calculada	n.d.	n.d.	solo con sonda externa conectada

Tab. 10 Límites configurables para los parámetros TSP y valores por defecto en función del tipo de caldera (TSP0) - I

Parámetro	Valores configurables	Valores estándar	Notas
P33 Set-point temperatura de impulsión zona 2	n.d.	n.d.	solo con al menos una placa de zona conectada
P34 Visualización temperatura actual de impulsión zona 2	n.d.	n.d.	solo con al menos una placa de zona conectada
P36 Visualización set point temperatura de impulsión zona 3	n.d.	n.d.	solo con al menos dos placas de zona conectadas
P37 Visualización temperatura actual de impulsión zona 3	n.d.	n.d.	solo con al menos dos placas de zona conectadas
P39 Visualización set-point temperatura de impulsión zona 4	n.d.	n.d.	solo con tres placas de zona conectadas
P40 Visualización temperatura actual de impulsión zona 4	n.d.	n.d.	solo con tres placas de zona conectadas
P43 Visualización temperatura de retorno caldera	n.d.	n.d.	n.d.
P44 Visualización temperatura hervidor	n.d.	n.d.	n.d.
P45 Visualización temperatura humos	n.d.	n.d.	n.d.
P49 Visualización temperatura sonda ambiente SA1	n.d.	n.d.	solo con sonda ambiente conectada
P50 Visualización temperatura sonda ambiente SA2	n.d.	n.d.	solo con sonda ambiente conectada
P51 Dif. térmico de intervención OFF sonda ambiente SA1	0.0 ÷ 1.0 °C	0,0 °C	solo con sonda ambiente conectada
P52 Dif. térmico de intervención ON sonda ambiente SA1	-1.0 ÷ -0.1 °C	-0,5 °C	solo con sonda ambiente conectada
P53 Rango corrección sonda ambiente SA1	-5.0 ÷ 5.0 °C	0,0 °C	solo con sonda ambiente conectada
P54 Dif. térmico de intervención OFF sonda ambiente SA2	0.0 ÷ 1.0 °C	0,0 °C	solo con sonda ambiente conectada
P55 Dif. térmico de intervención ON sonda ambiente SA2	-1.0 ÷ -0.1 °C	-0,5 °C	solo con sonda ambiente conectada
P56 Rango corrección sonda ambiente SA2	-5.0 ÷ 5.0 °C	0,0 °C	solo con sonda ambiente conectada
P57 Tipo de modulación con sondas ambiente conectadas (solo si P61 está entre 03 y 07)	0 ÷ 4	4	0= on/off; 1= modulación en la sonda ambiente; 2= modulación en la sonda externa; 3= modulación en ambas sondas; 4= ninguna sonda ambiente conectada
P58 Peso de la sonda ambiente en la modulación	0 ÷ 20 °C	8 °C	utilizado para la termorregulación con P57= 3
P59 Tipo visualización temperatura en display	0, 1, 2, 3, 4	0	0= temp. impulsión; 1= temp. sonda SA1; 2= temp. sonda SA2; 3= temp. externa; 4= temp. Hervidor
P60 Número de placas suplementarias conectadas	0 ÷ 3	0	Máximo 3 placas
P61 Asociación a distancia / termostatos ambiente	00 ÷ 07	00	00= a distancia zona 2 / TA2 zona 1; 01= TA1 zona 2 / TA2 zona 1; 02= TA2 zona 2 / a distancia zona 1; 03= SA1 zona 1 / TA2 zona 2; 04= SA1 zona1 / SA2 zona 2; 05= a distancia zona 1 / SA2 zona 2; 06= zona 1 no controlada / SA2 zona 2; 07= TA1 zona 1 / SA2 zona 2.

Tab. 11 Límites configurables para los parámetros TSP y valores por defecto en función del tipo de caldera (TSP0) - II

Parámetro	Valores configurables	Valores estándar	Notas
P62 Selección curva zona 2	0 ÷ 3	0,6	solo con placa de zona conectada
P63 Set-point zona 2	15 ÷ 35 °C	20 °C	solo con placa de zona conectada
P66 Selección curva zona 3	0 ÷ 3	0,6	solo con dos placas de zona conectadas
P67 Set point zona 3	15 ÷ 35 °C	20 °C	solo con dos placas de zona conectadas
P70 Selección curva zona 4	0 ÷ 3	0,6	solo con tres placas de zona conectadas
P71 Set-point zona 4	15 ÷ 35 °C	20 °C	solo con tres placas de zona conectadas
P74 Tiempo apertura válvula mezcladora zonas baja temperatura	0 ÷ 300 sec.	140 sec.	solo con placas de zona conectadas
P75 Aumento temperatura nominal caldera con placa de zonas	0 ÷ 35 °C	5 °C	solo con placas de zona conectadas
P78 Encendido retroiluminación interfaz	0 ÷ 2	0	0= estándar 1 = LCD siempre encendido 2= LCD y teclas siempre encendidos
P80 Forzado relé multifunción	0 ÷ 1	0	0= función estándar 1= relé excitado
P81 Forzado relé bomba zona 2	0 ÷ 1	0	0= función estándar 1= relé excitado
P82 Forzado válvula mezcladora zona 2	0 ÷ 2	0	0= función estándar 1= fuerza en abertura 2= fuerza en cierre
P84 Forzado relé bomba zona 3	0 ÷ 1	0	0= función estándar 1= relé excitado
P85 Forzado válvula mezcladora zona 3	0 ÷ 2	0	0= función estándar 1= fuerza en abertura 2= fuerza en cierre
P87 Forzado relé bomba zona 4	0 ÷ 1	0	0= función estándar 1= relé excitado
P88 Forzado válvula mezcladora zona 4	0 ÷ 2	0	0= función estándar 1= fuerza en abertura 2= fuerza en cierre

Tab. 12 Límites configurables para los parámetros TSP y valores por defecto en función del tipo de caldera (TSP0) - III

3.17 Llenado de la instalación

Efectuadas todas las conexiones de la instalación se puede proceder al llenado del circuito de calefacción.

Dicha operación debe ser efectuada con cautela respetando las siguientes fases:

- Abrir los purgadores de los radiadores y asegurarse del funcionamiento del purgador automático de la caldera;
- Abrir gradualmente la llave de llenado asegurándose de que los eventuales purgadores automáticos, puestos en la instalación, funcionen regularmente (ver Fig. 2 Grifo de llenado);
- Cerrar los purgadores de los radiadores tan pronto como salga agua por ellos.
- Controlar en el display de la caldera que la presión alcance el valor de $1\pm 1,3$ bar.
- Cerrar la llave de llenado y después purgar nuevamente el aire a través de los purgadores de los radiadores.
- Después de haber encendido la caldera y llevado a temperatura la instalación, detener el funcionamiento de la bomba y repetir las operaciones de purga del aire.
- Dejar enfriar la instalación y volver a llevar la presión del agua a $1\pm 1,3$ bar.



ADVERTENCIA

En las instalaciones térmicas de uso civil, con el fin de optimizar el rendimiento y la seguridad, para preservarlas en el tiempo, para asegurar una durable regularidad de funcionamiento también a los equipos auxiliares y para minimizar los consumos energéticos integrando en esta forma leyes y normas vigentes, proceder al tratamiento de las aguas con productos específicos adecuados y compatibles con instalaciones multimetálicas.



ATENCIÓN

El sensor de presión no da el consenso eléctrico para el encendido del quemador cuando la presión es inferior a 0,4 bar (parámetro modificable por personal profesionalmente cualificado).

La presión del agua en el sistema de calefacción no debe ser inferior a 1 bar. En caso contrario proceder al llenado del sistema de calefacción (ver *Bloqueo por presión insuficiente en la instalación en la página 26*).

La operación debe efectuarse cuando la instalación esté fría.

El manómetro digital en la caldera permite la lectura de la presión en el circuito de calefacción.

3.18 Puesta en marcha de la caldera

3.18.1 Controles preliminares

Antes de poner en funcionamiento la caldera es oportuno verificar que:

- El conducto de evacuación de los humos y la parte terminal estén instalados conforme a las instrucciones: con la caldera encendida no se admite ninguna fuga de productos de la combustión por uniones y/o juntas.
- La tensión de alimentación de la caldera sea 230 V ~ 50 Hz.
- La instalación esté correctamente llena de agua (presión en el manómetro $1\pm 1,3$ bar).
- Las eventuales llaves de corte de la instalación estén abiertas.
- El gas de red corresponda al del calibrado de la caldera: en caso contrario, efectuar la conversión de la caldera para utilizarla con el gas disponible (ver *Adaptación a otros gases y regulación del quemador en la página 64*). Esta operación debe ser efectuada por personal técnico cualificado.
- La llave de alimentación de gas esté abierta.
- No haya pérdidas de gas combustible.
- El interruptor eléctrico general de la caldera esté conectado.
- Las válvulas de seguridad de 3 bar (calefacción) y 7 bar (sanitario) no estén bloqueadas.
- No haya pérdidas de agua.
- El sifón de evacuación de la condensación, montado en la caldera, evacúe correctamente la condensación y no esté bloqueado.

3.18.2 Encendido y apagado

Para el encendido y el apagado de la caldera seguir las “**Instrucciones para el Usuario**” (ver *Instrucciones para el usuario en la página 11*).

3.19 Alturas residuales disponibles

La caldera está dotada de un circulador de velocidad variable de alta eficiencia.

La velocidad del circulador es administrada de manera automática por la electrónica, de acuerdo a las configuraciones realizadas en los parámetros de caldera.

Es posible elegir entre dos modalidades de funcionamiento del circulador:

1. Funcionamiento "a ΔT constante"

En el modo de funcionamiento a ΔT constante la velocidad del circulador cambia automáticamente para mantener fijo el ΔT entre impulsión y retorno del sistema a un valor configurado en los parámetros de caldera.

2. Funcionamiento "a velocidad fija"

En el modo de funcionamiento a velocidad fija, la velocidad del circulador permanece constantemente en el valor configurado en los parámetros de caldera.

Durante la fase sanitario, el circulador funciona a una velocidad fija, configurada en los parámetros de caldera.



ATENCIÓN

El circulador se configura durante la fabricación en la modalidad de funcionamiento a ΔT constante.

Para un correcto funcionamiento de la caldera, se recomienda no modificar la configuración de fábrica.

En el caso en que sea necesario modificar las configuraciones del circulador, contactar un Centro de Asistencia.

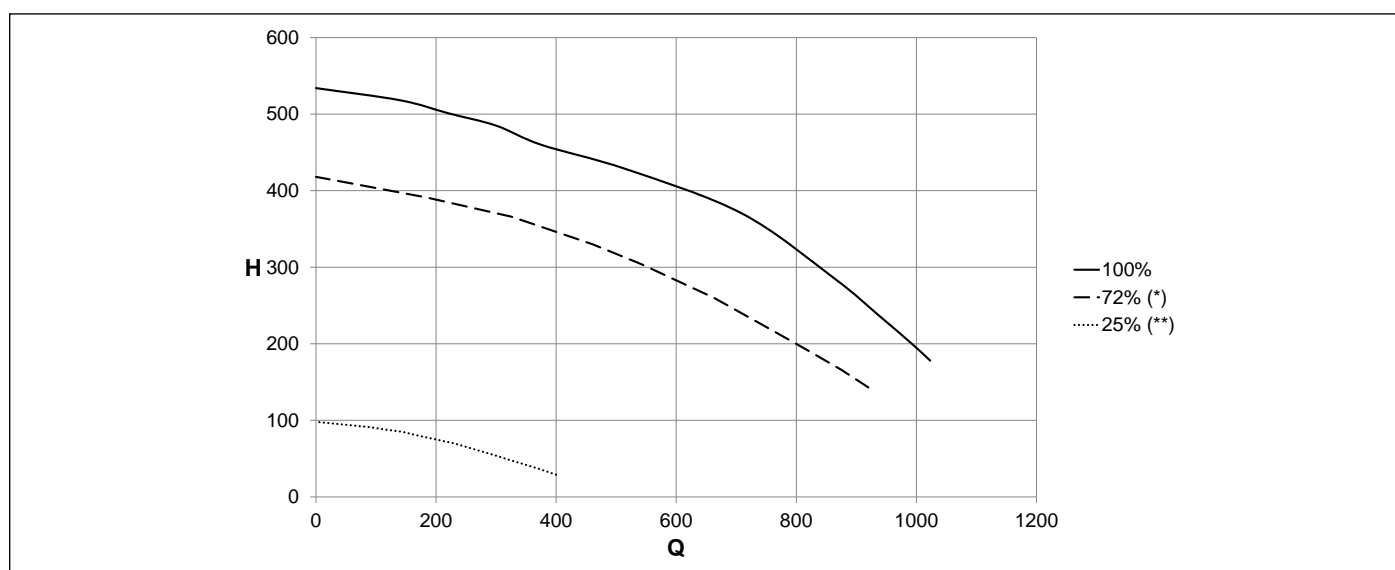

Fig. 23 Alturas residuales disponibles KB 24

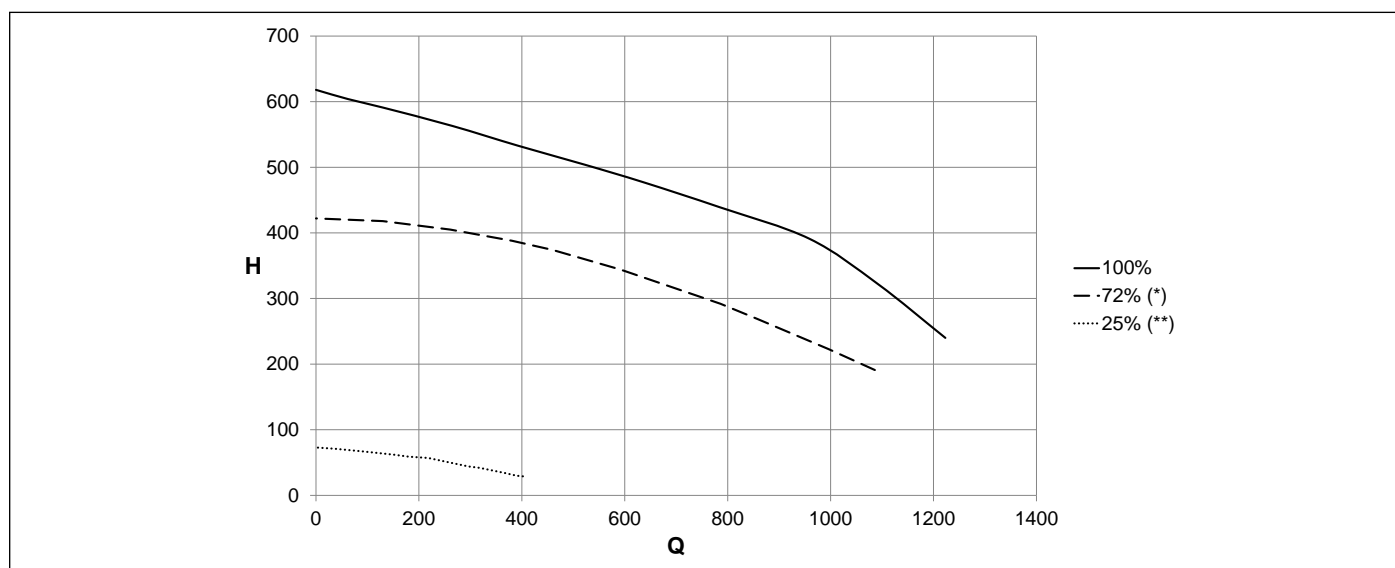

Fig. 24 Alturas residuales disponibles KB 32

Q Capacidad (l/h)

H Alturas residuales disponibles (mbar)

3.20 Esquema eléctrico

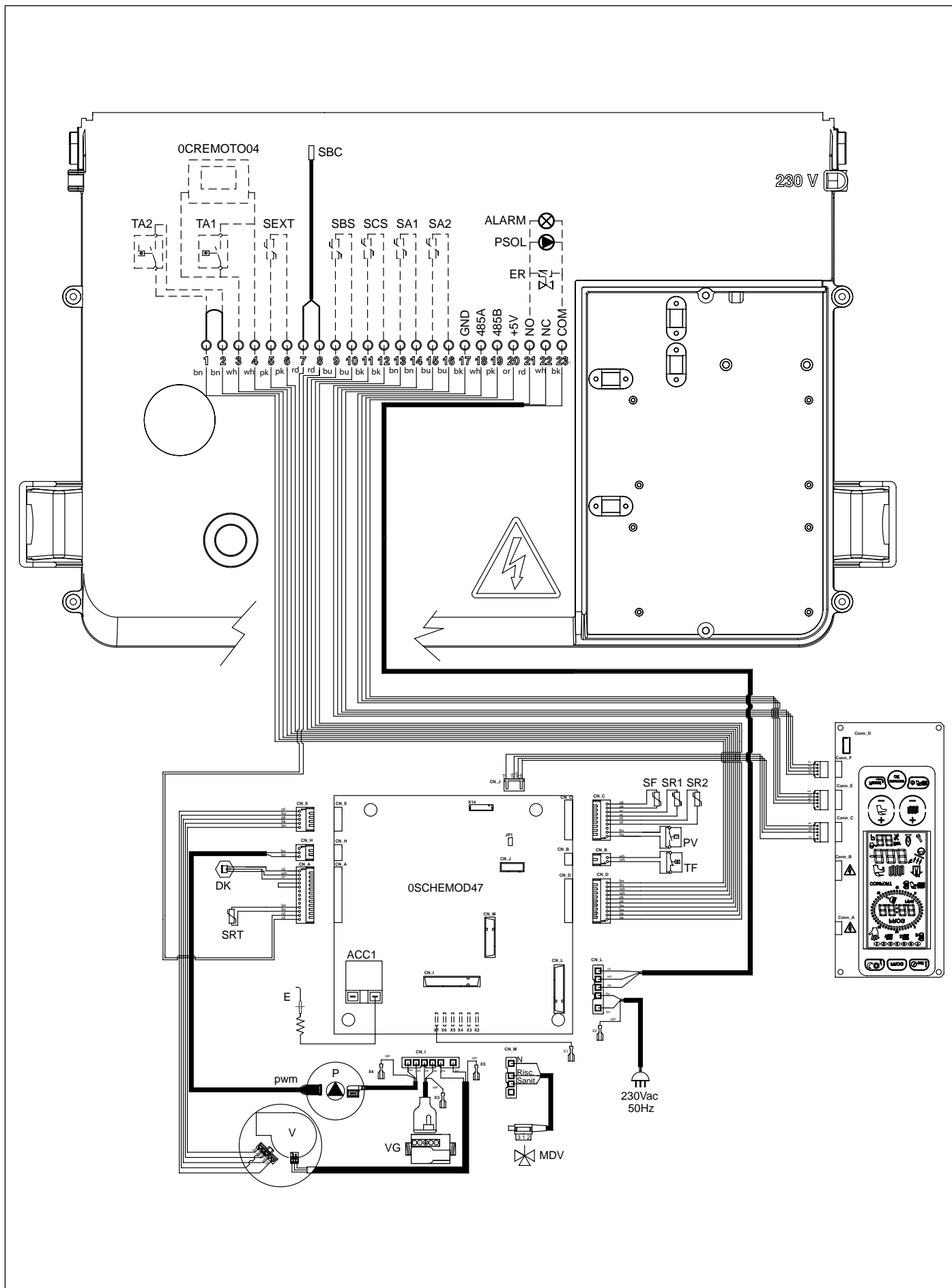

Fig. 25 Esquema eléctrico

Conexiones internas

DK : transductor de presión
SBC : sonda hervidor NTC 10k Ohm A 25°C B=3435
SRT : sonda de retorno NTC 10 k Ohm a 25°C B=3435
SR1-SR2 : sonda calefacción NTC 10k Ohm a 25°C B=3435 (doble)
SF : sensor de temperatura humos en intercambiador
TF : termostato humos
PV : presostato humos
VG : válvula de gas
P : circulador caldera
PWM : cable señal PWM para circulador
MDV : válvula de 3 vías eléctrica
E : Electrodo de encendido/detección de llama
V : ventilador
CN_A-CN_M : .. conectores señal/cargas
X2-X7 : conectores de tierra

Conexiones a cargo del instalador

1-2: TA2 - termostato ambiente 2
3-4: OT o TA1 - Mando Remoto o termostato ambiente
5-6: sonda externa (10K Ohm B=3977)
7-8: no disponible
9-10: no disponible
11-12: no disponible
13-14: sonda externa 1 (10K Ohm B=3977)
15-16: sonda externa 2 (10K Ohm B=3977)
17-18-19-20: ... puerta 485 para conexión placas suplementarias
 17: GND
 18: A
 19: B
 20: +5V
21-22-23: relé programable
 21: fase (NO)
 22: fase (NC)
 23: neutro (COMÚN)

3.20.1 Esquema de conexión relé multifunción

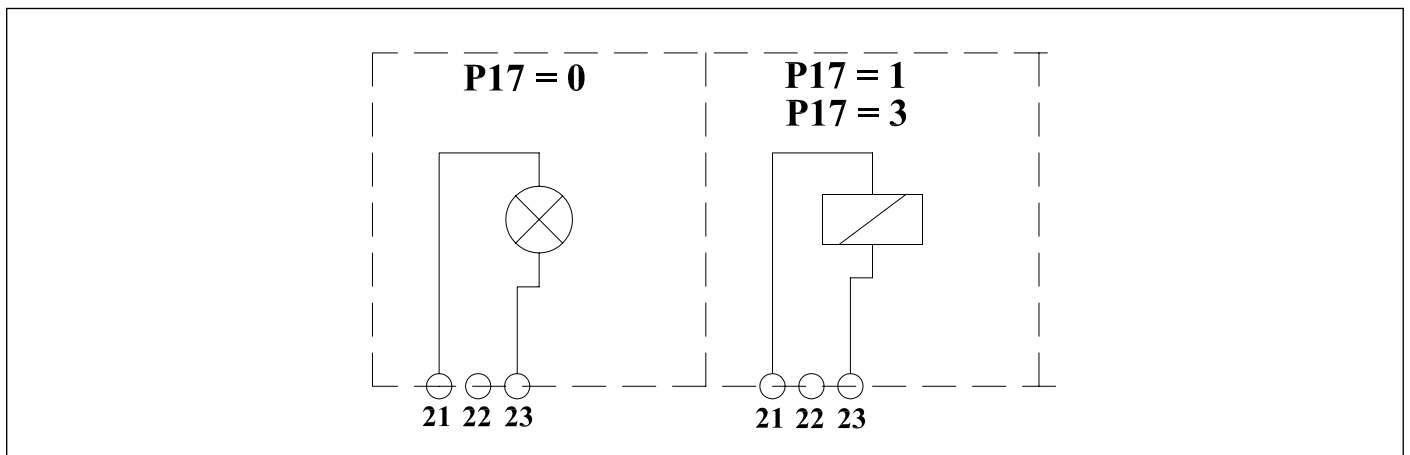

Fig. 26 Esquema de conexión relé multifunción

3.20.2 Esquema de programación relé multifunción

El cuadro de mandos está dotado de un relé multifunción, programable a través del parámetro P17-TSP17

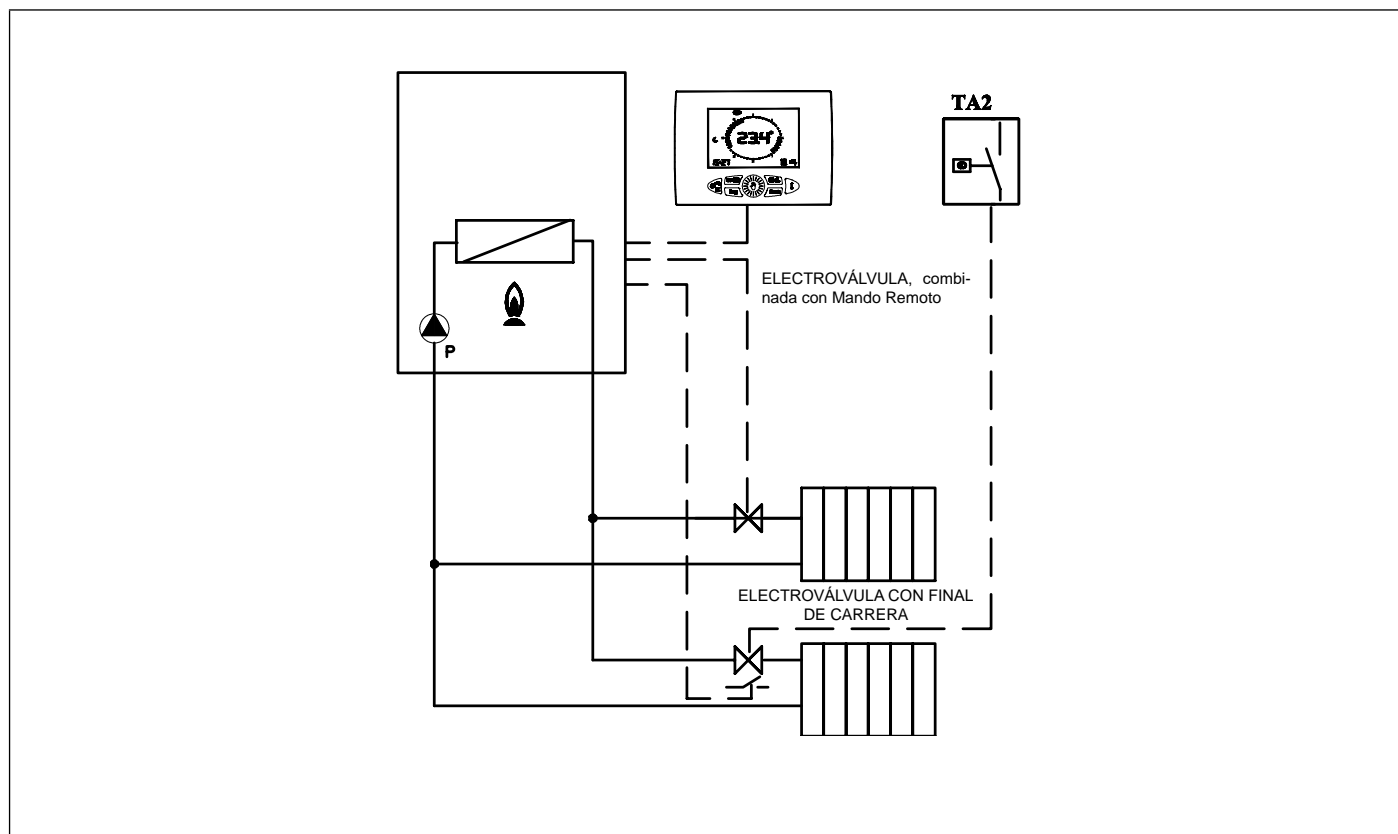

Fig. 27 Relé con mando a distancia y TA2

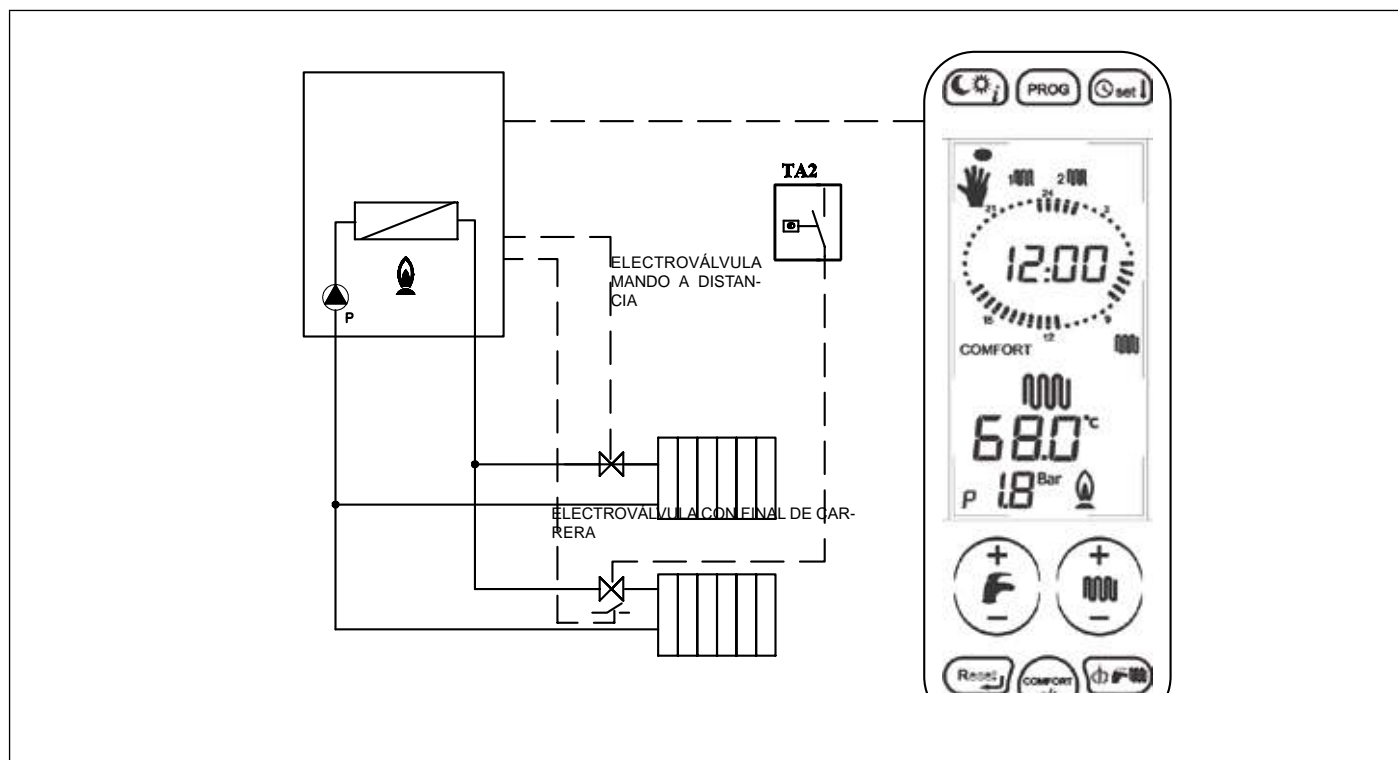

Fig. 28 Relé con programación interfaz y TA2

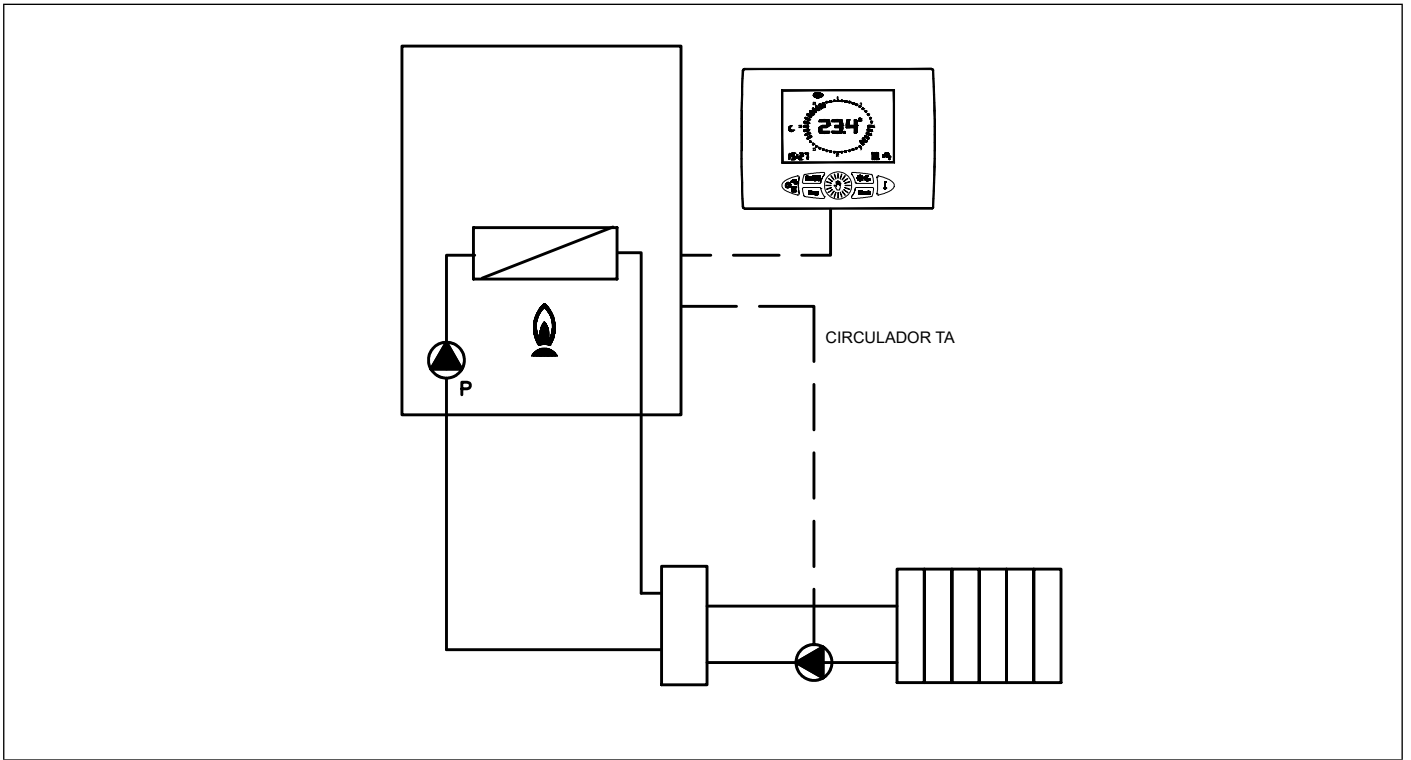

Fig. 29 Relé con pedido a distancia (P17=1)

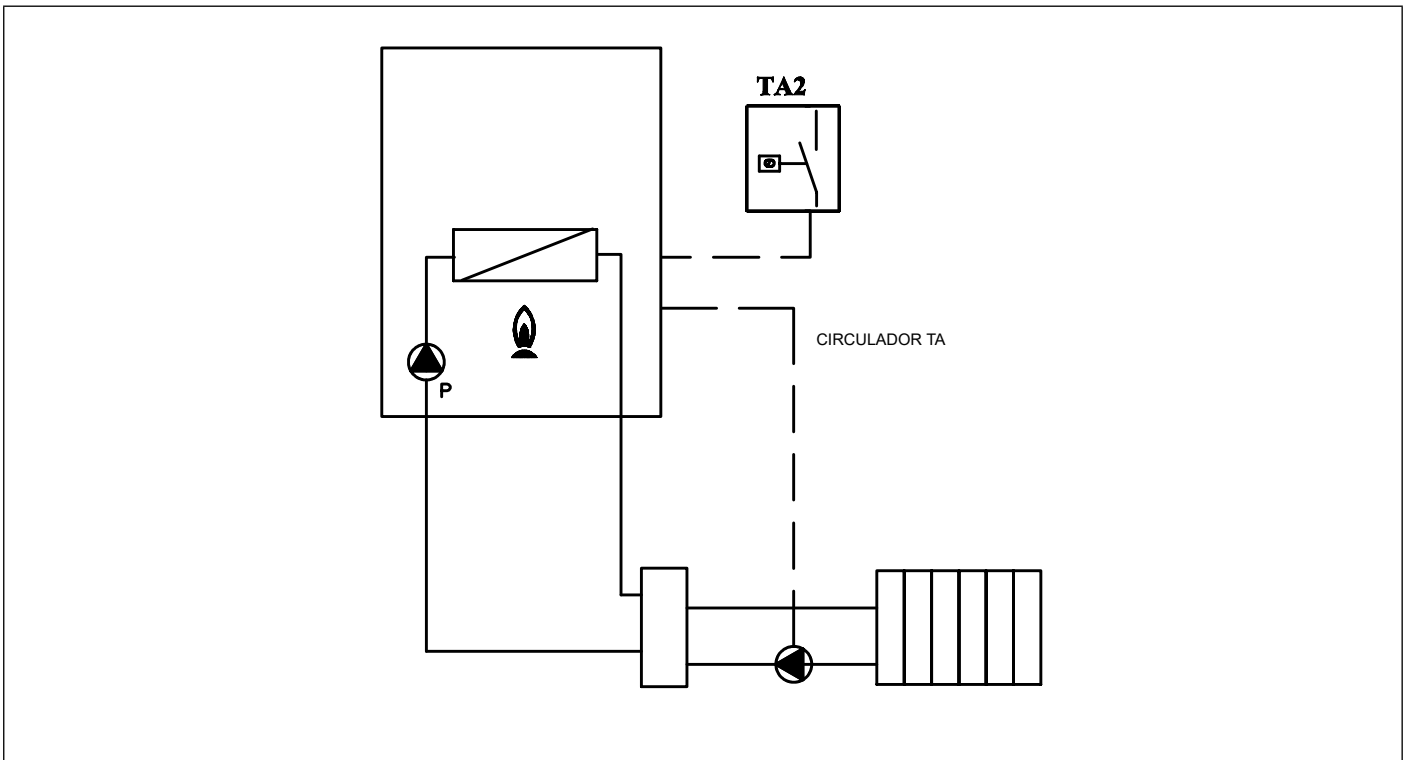

Fig. 30 Relé con pedido (P17=3)

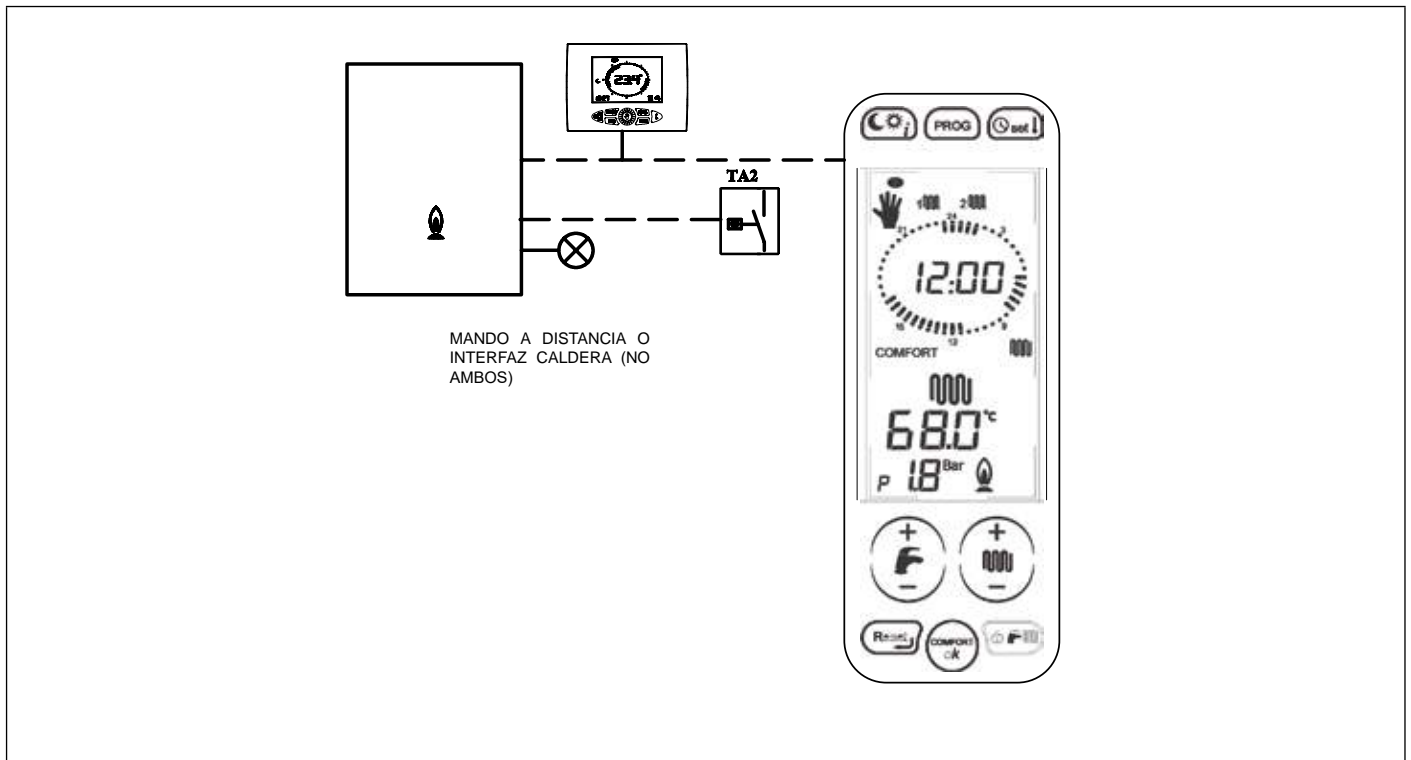

Fig. 31 Relé con señalización alarma (P17=0)

PROGRAMACIÓN PARÁMETROS PARA LOS ESQUEMAS (EXCLUIDO SOLAR)	P17
Relé para señalización errores	0
Relé controlado por TA1 o Mando a Distancia	1
Relé controlado por TA2 o interfaz	3

Tab. 13 Programación parámetros

3.20.3 Relación entre la temperatura y la resistencia nominal de todas las sondas NTC (B=3435)

T (°C)	0	2	4	6	8
0	27203	24979	22959	21122	19451
10	17928	16539	15271	14113	13054
20	12084	11196	10382	9634	8948
30	8317	7736	7202	6709	6254
40	5835	5448	5090	4758	4452
50	4168	3904	3660	3433	3222
60	3026	2844	2674	2516	2369
70	2232	2104	1984	1872	1767
80	1670	1578	1492	1412	1336
90	1266	1199	1137	1079	1023

Tab. 14 Relación "Temperatura - Resistencia nominal" de las sondas de temperatura

3.21 Adaptación a otros gases y regulación del quemador



ADVERTENCIA

Las calderas están fabricadas para el tipo de gas específicamente citado en la fase de pedido, que está indicado en la placa del embalaje y en la placa de los datos técnicos de la caldera.

Eventuales transformaciones sucesivas deberán ser efectuadas obligatoriamente por personal cualificado, que utilizará las herramientas oportunamente predispuestas por el fabricante y efectuará las operaciones de modificación y las regulaciones necesarias para una buena puesta a punto.

3.21.1 Transformación de METANO a PROPANO

- Desconectar la caldera de la red de alimentación eléctrica.
- Quitar el panel delantero exterior de la caldera.
- Quitar el panel delantero de la cámara de combustión, desatornillando los tornillos que lo fijan al bastidor.
- Quitar la cámara de aspiración, teniendo cuidado de desatornillar primero el tornillo que la fija al mezclador (ver Fig. 32 Silenciador de aspiración).
- Desconectar el tubo de gas del mezclador (ver Fig. 32 Silenciador de aspiración).
- Quitar el mezclador desatornillando los tres tornillos Allen (ver Fig. 33 Mezclador).
- Extraer el cuerpo de plástico del mezclador, desatornillando los dos tornillos de fijación (ver Fig. 34 Cuerpo de plástico del mezclador).
- Desatornillar las dos boquillas del mezclador utilizando una llave Allen de 6 mm (ver Fig. 34 Cuerpo de plástico del mezclador).
- Atornillar las nuevas boquillas correspondientes al nuevo gas propano indicadas en la Tab. 17 Diámetro de boquillas - diafragmas (mm), teniendo cuidado de atornillar hasta el fondo sin forzar.
- Sólo para la versión KB 32, introducir el diafragma de 7,2 mm a la salida de la válvula del gas.



ATENCIÓN

Si al alcanzar el fondo de la rosca la boquilla gira en vacío, resulta que la rosca está dañada y no garantiza su estanqueidad. En este caso es obligatorio sustituir el mezclador completo.

- Volver a montar nuevamente el cuerpo de plástico (Venturi) introduciéndolo en el mezclador y atornillándolo con los tornillos de fijación, teniendo cuidado de no dañar las juntas tóricas que están montadas en los extremos del cuerpo de plástico (ver Fig. 34 Cuerpo de plástico del mezclador) y respetar la orientación del montaje (ver Fig. 35 Orientación de montaje).
- Montar el mixer ensamblado al ventilador con los tornillos Allen, teniendo cuidado de reposicionar la junta tórica de estanqueidad entre el mixer y el ventilador (ver Fig. 34 Cuerpo de plástico del mezclador).
- Restablecer la alimentación eléctrica y abrir nuevamente el grifo de gas.
- Modificar el valor del parámetro **P0-TSP0** en base a la potencia de la caldera (ver par. *Modificación del parámetro P0-TSP0* en la página 66).
- Proceder a la regulación de la válvula de gas (ver par. *Regulación de la válvula de gas* en la página 66).

3.21.2 Transformación de PROPANO a METANO

- Desconectar la caldera de la red de alimentación eléctrica.
- Quitar el panel delantero exterior de la caldera.
- Quitar el panel delantero de la cámara de combustión, desatornillando los tornillos que lo fijan al bastidor.
- Quitar la cámara de aspiración, teniendo cuidado de desatornillar primero el tornillo que la fija al mezclador (ver Fig. 32 Silenciador de aspiración).
- Desconectar el tubo de gas del mezclador (ver Fig. 32 Silenciador de aspiración).
- Quitar el mezclador desatornillando los tres tornillos Allen (ver Fig. 33 Mezclador).
- Extraer el cuerpo de plástico del mezclador, desatornillando los dos tornillos de fijación (ver Fig. 34 Cuerpo de plástico del mezclador).
- Desatornillar las dos boquillas del mezclador utilizando una llave Allen de 6 mm (ver Fig. 34 Cuerpo de plástico del mezclador).
- Atornillar las nuevas boquillas correspondientes al nuevo gas metano indicadas en la Tab. 17 Diámetro de boquillas - diafragmas (mm), teniendo cuidado de atornillar hasta el fondo sin forzar.
- Sólo para la versión KB 32, extraer el diafragma de 7,2 mm a la salida de la válvula del gas.



ATENCIÓN

Si al alcanzar el fondo de la rosca la boquilla gira en vacío, resulta que la rosca está dañada y no garantiza su estanqueidad. En este caso es obligatorio sustituir el mezclador completo.

- Volver a montar nuevamente el cuerpo de plástico (Venturi) introduciéndolo en el mezclador y atornillándolo con los tornillos de fijación, teniendo cuidado de no dañar las juntas tóricas que están montadas en los extremos del cuerpo de plástico (ver Fig. 34 Cuerpo de plástico del mezclador) y respetar la orientación del montaje (ver Fig. 35 Orientación de montaje).
- Montar el mixer ensamblado al ventilador con los tornillos Allen, teniendo cuidado de reposicionar la junta tórica de estanqueidad entre el mixer y el ventilador (ver Fig. 34 Cuerpo de plástico del mezclador).
- Restablecer la alimentación eléctrica y abrir nuevamente el grifo de gas.
- Modificar el valor del parámetro **P0-TSP0** en base a la potencia de la caldera (ver par. *Modificación del parámetro P0-TSP0* en la página 66).
- Proceder a la regulación de la válvula de gas (ver par. *Regulación de la válvula de gas* en la página 66).

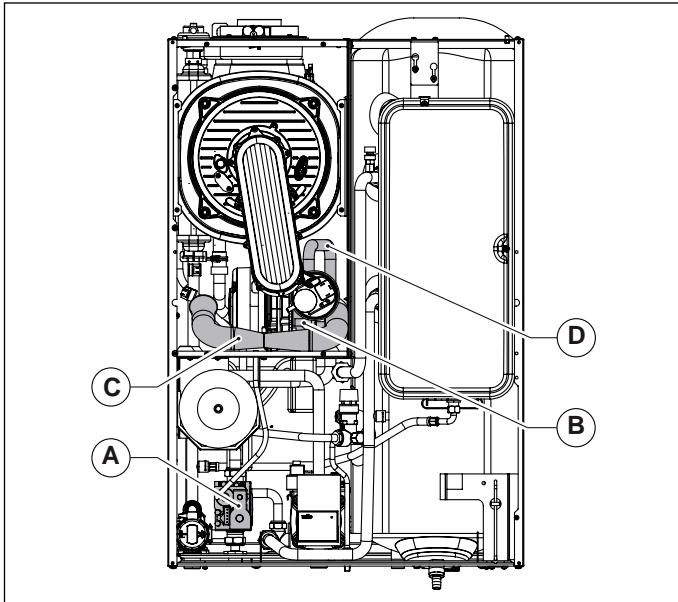

Fig. 32 Silenciador de aspiración

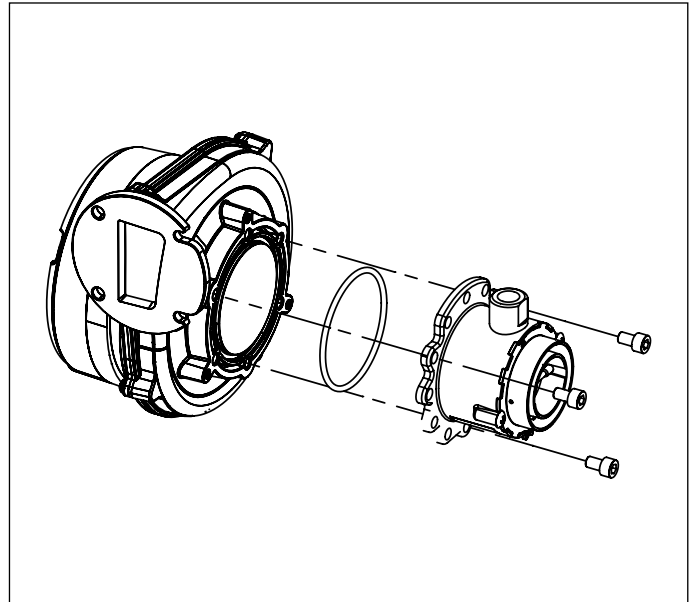

Fig. 33 Mezclador

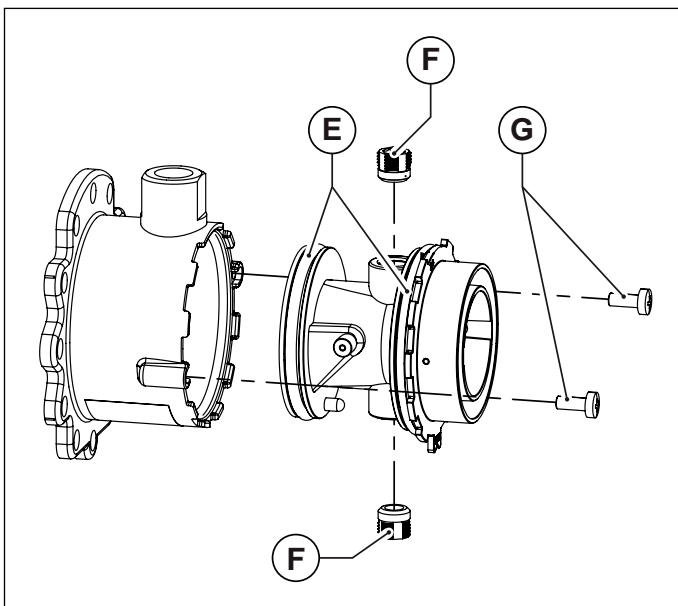

Fig. 34 Cuerpo de plástico del mezclador

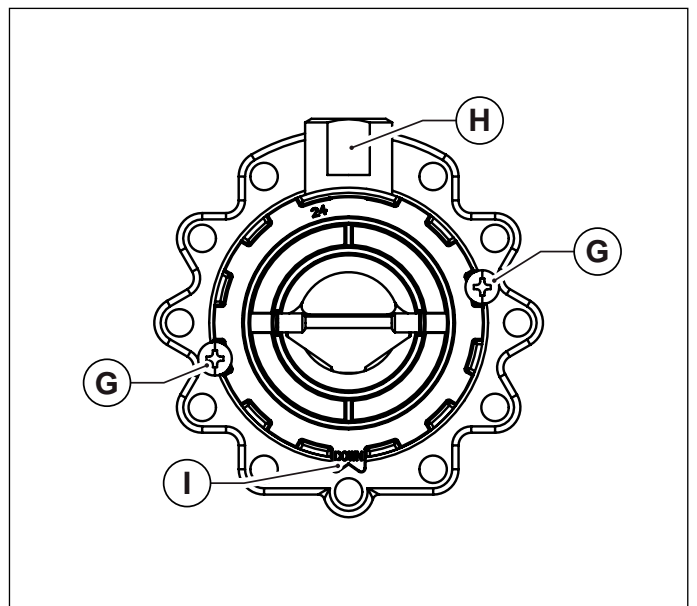

Fig. 35 Orientación de montaje

- A. Válvula del gas
- B. Mezclador
- C. Silenciador aire
- D. Tubo gas
- E. Junta tórica

- F. Inyectores
- G. Tornillos de fijación Venturi al mixer
- H. Empalme de gas
- I. Lengüeta de orientación

3.21.3 Modificación del parámetro P0-TSP0

1. Presionar contemporáneamente las teclas  y **ON** durante tres segundos.

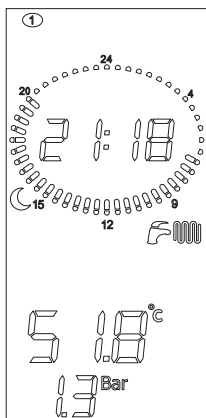

2. Con las teclas **+/- CALEFACCIÓN** desplazar los parámetros. Una vez posicionados en el deseado, presionar la tecla **OK**.
3. La llave inglesa se enciende e indica que se puede modificar el valor del parámetro.

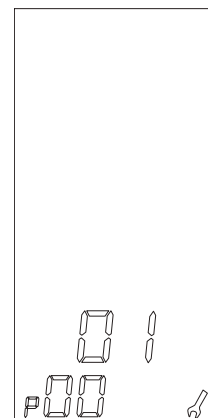

4. El valor del parámetro puede ser modificado con las teclas **+/- CALEFACCIÓN**.
5. Para confirmar la modificación del valor pulsar la tecla **Ok**.
6. Para salir de la modalidad de modificación sin modificar el parámetro, presionar la tecla .





Programación caldera	Valor parámetro P0-TSP0
24 kW Metano	1
24 kW Propano	3
32 kW Metano	6
32 kW Propano	7

Tab. 15 Valores parámetro P0-TSP0

- Proceder a la regulación de la válvula de gas (ver *Regulación de la válvula de gas* en la página 66).

3.21.4 Regulación de la válvula de gas

Regulación de la potencia máxima

- Asegurarse de que el termostato ambiente (opcional) si está presente, se encuentre en posición **ON**.
- Seleccionar en el cuadro de mandos la modalidad SOLO CALEFACCIÓN presionando la tecla  hasta visualizar el símbolo  en el display.
- Iniciar la función 'deshollinado' manteniendo presionada la tecla  hasta que el símbolo  deje de destellar. La caldera pasa al funcionamiento a potencia máxima.
- Si se ha realizado un cambio de gas, se debe acceder a la programación y programar el parámetro **P0** de acuerdo con la potencia y al gas de alimentación, como se indica en Tab. 15 Valores parámetro P0-TSP0.
- Regular el valor del anhídrido carbónico (CO2) en los humos girando el regulador de relación **B** (ver Fig. 36 Regulación valor anhídrido carbónico) y asegurarse de que no supere los límites de la Tab. 10 Límites configurables para los parámetros TSP y valores por defecto en función del tipo de caldera (TSP0) - I en la página 54. Dejar la caldera en modalidad deshollinado y continuar en el paso siguiente de ajuste a la potencia mínima.

Regulación de la potencia mínima

- Programar el funcionamiento al mínimo manteniendo presionada la tecla **- CALEFACCIÓN** hasta que se visualice en el display el valor correspondiente a la velocidad mínima del ventilador para la potencia y el gas de alimentación de la caldera, de acuerdo con la Tab. 10 Límites configurables para los parámetros TSP y valores por defecto en función del tipo de caldera (TSP0) - I.
- La caldera pasa al funcionamiento al mínimo.
- Regular el valor del anhídrido carbónico (CO2) en los humos girando el regulador de offset **C** (ver Fig. 36 Regulación valor anhídrido carbónico) y asegurarse de que no supere los límites de la Tab. 16 Valores de CO2 en los humos.
- Mantener presionada la tecla  para finalizar la función deshollinado.

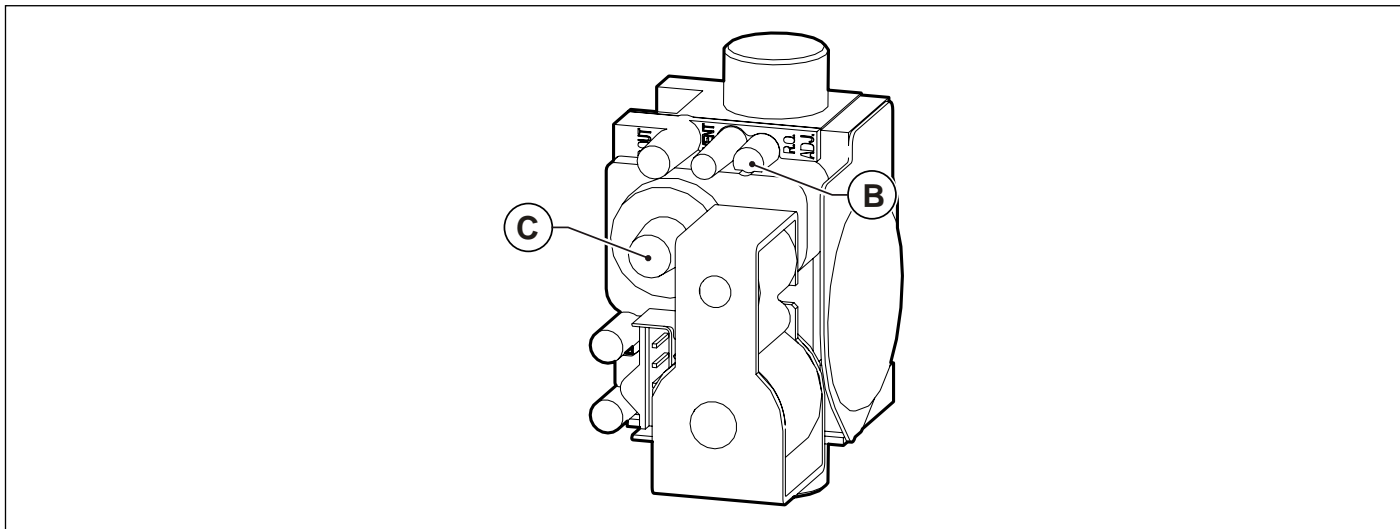

Fig. 36 Regulación valor anhídrido carbónico

Tipo de gas	Valor CO ₂ de los humos P _{máx} ⁽¹⁾ [%]	Valor CO ₂ de los humos P _{mín} [%]
24 kW Metano	9,0 ± 0,3	9,3 ± 0,3
24 kW Propano	10,0 ± 0,3	10,0 ± 0,3
32 kW Metano	9,0 ± 0,3	9,3 ± 0,3
32 kW Propano	10,0 ± 0,3	10,0 ± 0,3

Tab. 16 Valores de CO₂ en los humos

Modelo	Metano	Propano
24 kW	3,70	3,00
32 kW	4,45	3,55 + diafragma Ø 7,2

Tab. 17 Diámetro de boquillas - diafragmas (mm)

4. Prueba de la caldera

4.1 Controles preliminares

Antes de efectuar la prueba de la caldera es oportuno verificar que:

- el conducto de evacuación de los humos y la parte terminal estén instalados conforme a las instrucciones: **con la caldera encendida no se admite ninguna fuga de productos de la combustión por uniones y/o juntas;**
- la tensión de alimentación de la caldera sea 230 V ~ 50 Hz;
- la instalación esté correctamente llena de agua (presión en el manómetro 1÷1,3 bar);
- las eventuales llaves de corte de la instalación estén abiertas;
- el gas de red corresponda al del calibrado de la caldera: en caso contrario, efectuar la conversión de la caldera para utilizarla con el gas disponible: tal operación debe ser realizada por personal técnico cualificado;
- la llave de alimentación de gas esté abierta;
- **no haya pérdidas de gas combustible;**
- el interruptor eléctrico general de la caldera esté conectado;
- las válvulas de seguridad de 3 bar (calefacción) y 7 bar (sanitario) no estén bloqueadas;
- no haya pérdidas de agua;
- el sifón de evacuación de la condensación, montado en la caldera, evacúe correctamente la condensación y no esté bloqueado.



ADVERTENCIA

En caso de que la caldera no se hubiera instalado de acuerdo a las leyes y a las normas vigentes avisar al responsable de la Instalación y no ponerla en funcionamiento.

4.2 Encendido y apagado

Para el encendido y el apagado de la caldera seguir las “**Instrucciones para el Usuario**”.

5. Mantenimiento



ADVERTENCIA

Las operaciones de mantenimiento (y de reparación) deben ser efectuadas obligatoriamente por personal cualificado.



ADVERTENCIA

El mantenimiento periódico correcto de la caldera es un requisito esencial para la seguridad.

Para las operaciones de mantenimiento y de reparación, el fabricante recomienda a sus clientes dirigirse a un Centro de Asistencia cualificado.



ADVERTENCIA

Un mantenimiento correcto del aparato permite al mismo trabajar en las mejores condiciones, respetando el medio ambiente y con plena seguridad para personas, animales y/o cosas.

Realizar las operaciones de mantenimiento al menos una vez por año.



ADVERTENCIA

Antes de proceder a cualquier operación de mantenimiento que comporte la sustitución de componentes y/o de limpieza interna de la caldera desconectar el aparato de la red de alimentación eléctrica.

5.1 Programa de mantenimiento

Las operaciones de mantenimiento prevén operaciones de control y de limpieza como se especifican a continuación:

Operaciones de control

- Control general del estado de integridad de la caldera.
- Control de la estanqueidad del circuito gas de la caldera y de la red de suministro de gas a la caldera.
- Control de la presión de alimentación de la caldera.
- Control del encendido de la caldera.
- Control de la integridad, del buen estado de conservación y de la estanqueidad de las tuberías de evacuación de humos.
- Control de la integridad de los dispositivos de seguridad de la caldera en general.
- Control de la ausencia de pérdidas de agua y de oxidaciones de los racores de la caldera.
- Control de la eficacia de las válvulas de seguridad de la caldera.
- Control de los parámetros de combustión de la caldera mediante análisis de los humos.
- Control del funcionamiento del ventilador de combustión.
- Control de la carga de los depósitos de expansión.
- Control de la correcta evacuación de la condensación por parte del sifón de descarga condensación montado en la caldera.
- Control del estado de desgaste y eventual sustitución del ánodo de magnesio del acumulador.

Operaciones de limpieza

- Limpieza interna general de la caldera.
- Limpieza de los inyectores de gas.
- Limpieza del circuito de aspiración de aire y de evacuación de humos.
- Limpieza del intercambiador de calor.
- Limpieza del sifón y de las tuberías de evacuación de la condensación.
- Limpieza de los filtros en la instalación (si están presentes).

En el caso de la primera intervención en la caldera, verificar:

- la idoneidad del local para la instalación.
- Los canales de evacuación de los humos, diámetros y largo de los mismos.
- La correcta instalación de la caldera según las instrucciones contenidas en el presente manual.



ADVERTENCIA

En caso de que el aparato no estuviese en condiciones de poder funcionar correctamente y en ausencia de peligro para las personas, animales y cosas, es decir si se comprobase la no conformidad con la normativa y la ley en vigor, avisar al responsable de la instalación y redactar una declaración en tal sentido.



ADVERTENCIA

El fabricante declina toda responsabilidad por daños a personas, animales y cosas originados por alteraciones o intervenciones incorrectas en la caldera o mantenimiento ausente/insuficiente.

5.2 Análisis de combustión

El control de los parámetros de combustión de la caldera para la evaluación del rendimiento y de las emisiones contaminantes debe ser efectuado según las leyes y las normas vigentes.

5.3 Mantenimiento extraordinario

El mantenimiento extraordinario incluye la sustitución de componentes del aparato debido a desgaste o rotura.



ATENCIÓN

Cumplir meticulosamente las prescripciones mencionadas a continuación.

Válvula del gas

Es obligatorio sustituir las juntas de estanqueidad entre la válvula del gas y la tubería del gas. Luego comprobar la estanqueidad. El par de apriete de los empalmes de los tubos gas es de 23 Nm.

Es obligatorio calibrar la válvula del gas: para las operaciones de calibración cumplir meticulosamente los procedimientos indicados en el apartado *Regulación de la válvula de gas* en la página 66, con relación a las partes pertinentes.

Es obligatorio controlar el perfecto cierre hermético de las tomas de presión de la válvula.

Tarjeta electrónica de control de llama

La tarjeta electrónica se debe configurar con el modelo de caldera, según las instrucciones proporcionadas con la válvula misma. En caso de pérdida o dudas contactar con el fabricante de la caldera.

Es obligatorio configurar la tarjeta electrónica de recambio con el tipo de gas de predisposición de la caldera y con la potencia de la misma.

Para las operaciones de configuración atenerse escrupulosamente a los procedimientos descritos en el apartado, *Parámetros TSP* en la página 54, para configurar el parámetro P0.

Cerciorarse de que todos los cableados estén firmemente conectados de acuerdo con el esquema eléctrico descrito en el apartado *Esquema eléctrico* en la página 59.

Presostato humos

Es obligatorio comprobar que el código y los valores de calibración de la pieza de recambio coincidan con el modelo de producto en el que se debe instalar, de acuerdo con la tabla de los datos técnicos.

Después de la sustitución es obligatorio comprobar la estanqueidad y la conexión de ambos tubos de silicona.

Termostatos de seguridad y sondas de temperatura

Es obligatorio fijar la pieza de recambio correctamente y perfectamente en contacto con el elemento del que debe medir la temperatura.

Ventilador de combustión

Es obligatorio posicionar correctamente las juntas de estanqueidad en sus alojamientos, sustituyendo las viejas con las nuevas suministradas con el recambio.

Fijar la placa del ventilador con todos los tornillos y comprobar la estanqueidad.

Intercambiadores de calor

En caso de operaciones que requieran el desmontaje y/o la sustitución del intercambiador de calor, es obligatorio sustituir todas las juntas afectadas y comprobar la estanqueidad.

Electrodos de encendido y de detección de llama, cristal de inspección

En caso de operaciones que requieran el desmontaje y/o la sustitución de los electrodos y/o del cristal de inspección, es obligatorio sustituir todas las juntas afectadas y comprobar la estanqueidad.

Componentes hidráulicos

En caso de operaciones que requieran el desmontaje y/o la sustitución de los componentes hidráulicos, es obligatorio sustituir las juntas afectadas y comprobar la estanqueidad para evitar pérdidas de agua.

6. Desactivación, desmontaje y eliminación



ADVERTENCIA

Las calderas de gas son aparatos eléctricos y electrónicos (AEE) y al alcanzar el final de su vida útil, se convierten en residuos eléctricos y electrónicos (RAEE): y como tales deben ser eliminados respetando la legislación vigente del país de instalación.

Las calderas de gas se clasifican como aparatos domésticos y deben ser eliminados junto con las lavadoras, los lavavajillas y las secadoras (residuos RAEE R2).

Está prohibido el desmontaje de las calderas de gas y su eliminación a través de medios no previstos por la ley.

Las operaciones de desactivación, desmontaje y eliminación deben ser realizadas con la caldera fría después de haberla desconectado de la red del gas y de la red eléctrica.



ADVERTENCIA

El usuario no está autorizado a realizar personalmente estas operaciones.

7. Tabla de anomalías técnicas

7.1 Tabla de incidencias técnicas

ESTADO DE LA CALDERA	INCIDENCIA	CAUSA POSIBLE	Que debe hacer el Usuario	Que debe hacer el personal cualificado	
E01*	El quemador no se enciende	No hay gas.	Verificar la presencia de gas. Verificar la apertura de las llaves o la intervención de eventuales válvulas de seguridad instaladas en las tuberías de la red de gas.		
		La válvula gas está desconectada.	Contactar el personal cualificado	Conectarla nuevamente.	
		La válvula gas está averiada.	Contactar el personal cualificado	Sustituirla.	
		La tarjeta electrónica está averiada.	Contactar el personal cualificado	Sustituirla.	
	El quemador no se enciende: no hay chispa	El electrodo de encendido está roto.	Contactar el personal cualificado	Sustituir el electrodo.	
		El transformador de encendido está roto	Contactar el personal cualificado	Sustituir el transformador de encendido.	
		La tarjeta electrónica no enciende: está averiada.	Contactar el personal cualificado	Sustituir la tarjeta electrónica.	
	El quemador se enciende durante pocos segundos y después se apaga.	La tarjeta electrónica no detecta la llama: la fase y el neutro están invertidos.	Contactar el personal cualificado	Verificar la correcta conexión fase-neutro a la red eléctrica.	
		El cable del electrodo de detección está interrumpido.	Contactar el personal cualificado	Conectar de nuevo o sustituir el cable.	
		El electrodo de detección está roto.	Contactar el personal cualificado	Sustituir el electrodo.	
		La tarjeta electrónica no detecta la llama: está averiada.	Contactar el personal cualificado	Sustituir la tarjeta electrónica.	
		El valor de la potencia de encendido es demasiado bajo.	Contactar el personal cualificado	Aumentar el valor	
		La capacidad térmica al mínimo no es correcta.	Contactar el personal cualificado	Verificar la regulación del quemador	
	E02*	La temperatura de impulsión ha superado el valor máximo admisible.	El circulador está dañado.	Contactar el personal cualificado	Sustituirla.
			El circulador está bloqueado.	Contactar el personal cualificado	Controlar la conexión eléctrica de la bomba.
E03*	Ha intervenido el presostato aire.	El presostato humos está averiado.	Contactar el personal cualificado	Verificar el presostato de humos: sustituirlo si está averiado.	
		Los tubos de silicona del presostato de humos están desconectados o rotos.	Contactar el personal cualificado	Volver a conectar o sustituir los tubos de silicona.	
		No hay suficiente aspiración de aire comburente o salida de los humos.	Contactar el personal cualificado	Verificar los conductos de aspiración aire/evacuación de humos: efectuar su limpieza o sustituirlos.	
		El ventilador está desconectado.	Contactar el personal cualificado	Conectarlo nuevamente.	
		El ventilador está averiado.	Contactar el personal cualificado	Sustituirlo.	
		La tarjeta electrónica está averiada.	Contactar el personal cualificado	Sustituirla.	

ESTADO DE LA CALDERA	INCIDENCIA	CAUSA POSIBLE	Que debe hacer el Usuario	Que debe hacer el personal cualificado
E04**	La presión del agua en la instalación de calefacción es insuficiente.	El equipo ha sido purgado recientemente.	Llenar el equipo (ver la sección Bloqueo de la caldera). Si el error volviera a presentarse otras veces, contactar con un centro de asistencia o personal cualificado.	
		Hay pérdidas en la instalación.	Verificar la instalación.	
		El transductor de presión está desconectado.	Contactar el personal cualificado	Conectarlo nuevamente.
		El transductor de presión está dañado.	Contactar el personal cualificado	Sustituirlo.
E05**	Daño sensor de impulsión	La sonda de ida está desconectada eléctricamente.	Contactar el personal cualificado	Conectarla nuevamente.
		La sonda de ida está averiada.	Contactar el personal cualificado	Sustituirla.
E07**	Daño sonda humos	La sonda humos está desconectada eléctricamente.	Contactar el personal cualificado	Conectarla nuevamente.
		La sonda humos está dañada.	Contactar el personal cualificado	Sustituirla.
E09	Presión sistema muy cercana al límite máximo.	Durante una carga manual se ha restablecido la presión de sistema muy cercana al valor de descarga de la válvula de seguridad.	Vaciar el sistema progresivamente hasta que el símbolo de error desaparezca.	
E12**	Daño sensor hervidor.	La sonda está desconectada.	Contactar el personal cualificado	Conectarla nuevamente.
		La sonda está dañada.	Contactar el personal cualificado	Sustituirla.
E15**	Daño en termistancia de retorno.	La sonda está desconectada.	Contactar el personal cualificado	Conectarla nuevamente.
		La sonda está dañada.	Contactar el personal cualificado	Sustituirla.
E31**	Daño en la conexión del Mando Remoto (aparece en el display del Mando Remoto).	El mando a distancia no está conectado a la placa de caldera.	Contactar el personal cualificado	Conectarlo nuevamente.
		El Mando Remoto está dañado.	Contactar el personal cualificado	Sustituirlo.
		La placa de caldera está dañada.	Contactar el personal cualificado	Sustituirla.
E35**	Intervención del termostato de seguridad en protección de la 'zona 2' mezclada. (solo con kit zonas "OKITZONE05" instalado)	La válvula mezcladora es defectuosa o está averiada.	Contactar el personal cualificado	Sustituirla.
		El termostato está desconectado.	Contactar el personal cualificado	Conectarlo nuevamente.
		El termostato está averiado.	Contactar el personal cualificado	Sustituirlo.
E36**	Daño sonda de impulsión en una de las zonas instaladas. (solo con kit zonas "OKITZONE05" instalado)	La sonda está desconectada.	Contactar el personal cualificado	Conectarla nuevamente.
		La sonda está dañada.	Contactar el personal cualificado	Sustituirla.

ESTADO DE LA CALDERA	INCIDENCIA	CAUSA POSIBLE	Que debe hacer el Usuario	Que debe hacer el personal cualificado
E40*	Daño ventilador.	El ventilador está desconectado.	Contactar el personal cualificado	Conectarlo nuevamente.
		El ventilador está averiado.	Contactar el personal cualificado	Sustituirlo.
E41**	La caldera no comunica con las placas de zona o placas solares.	El display interfaz no está conectado.	Contactar el personal cualificado	Conectarlo nuevamente.
		Las placas de zona/solar no están conectadas.	Contactar el personal cualificado	Volver a conectarlas.
		El display interfaz y/o las placas de zona/solar están defectuosas.	Contactar el personal cualificado	Sustituirlos.
E42	Error de configuración de la instalación hidráulica.	Los parámetros de programación de la placa de caldera o de la placa solar no son correctos.	Contactar el personal cualificado	Verificar que los valores programados de los parámetros P17 y P18 correspondan con los de las tablas de referencia.
E44	Daño sonda ambiente 1	La sonda está desconectada o en cortocircuito.	Contactar el personal cualificado	Conectarla nuevamente o sustituirla.
E45	Daño sonda ambiente 2	La sonda está desconectada o en cortocircuito.	Contactar el personal cualificado	Conectarla nuevamente o sustituirla.
E46	Daño transductor de presión.	El transductor de presión está desconectado.	Contactar el personal cualificado	Conectarlo nuevamente.
		El transductor de presión está dañado.	Contactar el personal cualificado	Sustituirlo.
E49	Error de comunicación entre la placa caldera y el touch screen.	La interfaz está dañada.	Contactar el personal cualificado	Sustituir la interfaz.
E51	Bloqueo por daño del hardware en el circuito de seguridad.	La placa caldera está dañada.	Contactar el personal cualificado	Verificar la placa caldera.
E52				
E53				
E80*	El ΔT entre impulsión y retorno no entra en las condiciones límite.	Las sondas de impulsión y/o retorno están dañadas.	Contactar el personal cualificado	Sustituirlas.
		El tubo de by pass está obstruido	Contactar el personal cualificado	Liberarlo de obstrucciones o sustituirlo.
		La válvula de by pass no está montada o está montada de manera errada.	Contactar el personal cualificado	Restablecer la correcta configuración de la válvula de by pass.
		El circuito primario del intercambiador de calor está obstruido.	Contactar el personal cualificado	Limpiar o sustituir el intercambiador.
E86*	La temperatura de impulsión crece muy rápidamente.	La bomba está bloqueada.	Contactar el personal cualificado	Desbloquear la bomba.
		La bomba está dañada.	Contactar el personal cualificado	Sustituirla.
		Presencia de aire en el sistema de calefacción.	Contactar el personal cualificado	Eliminar aire de la caldera abriendo los jolly en intercambiador y bomba.

ESTADO DE LA CALDERA	INCIDENCIA	CAUSA POSIBLE	Que debe hacer el Usuario	Que debe hacer el personal cualificado
E87*	La temperatura de impulsión crece muy rápidamente.	Circulación de agua extraña en la caldera.	Contactar el personal cualificado	Controlar que no haya otras calderas o fuentes de calor suplementarias en cascada.
		Presencia de aire en el sistema de calefacción.	Contactar el personal cualificado	Eliminar aire de la caldera abriendo los jolly en intercambiador y bomba.
E89***	Valor de temperatura humos anómalo.	La sonda humos en el intercambiador está defectuosa o dañada.	Contactar el personal cualificado	Sustituirla.
E98	Alcanzado el número máximo de desbloques de la interfaz de la caldera.	El usuario ha alcanzado el número máximo de errores reseteables desde la caldera.	Presionar la tecla RESET.	
E99	Alcanzado el número máximo de desbloques desde el Mando Remoto.	El usuario ha alcanzado el número máximo de errores reseteables del Mando Remoto.	Presionar la tecla RESET.	

* *errores que puede restablecer el usuario manteniendo presionada la tecla **RESET**

** errores que se auto-restablecen, se resetean automáticamente cuando la anomalía es corregida

*** errores reseteables exclusivamente por la asistencia técnica

En caso de que se presentasen los errores **E51, E52, E53, E73, E85, E90yE91**, contactar con un Centro de Asistencia autorizado.

Página dejada intencionalmente en blanco

Página dejada intencionalmente en blanco

Página dejada intencionalmente en blanco



Fondital S.p.A. Società a unico socio
25079 VOBARNO (Brescia) Italy - Via Cerreto, 40
Tel. +39 0365/878.31
Fax +39 0365/878.304
e mail: info@fondital.it
www.fondital.com

El fabricante se reserva el derecho de aportar a sus productos las modificaciones que considere necesarias o útiles, sin perjudicar las características esenciales.

Uff. Pubblicità Fondital IST 03 C 838 - 04 | Gennaio 2019 (01/2019)